

„**SzeNT HáRomság**”

/újratöltve/

KERECSEN FÉSZEK 2020. 03. 01.

EGY felől nincsen **KÉT**ség, minden
HáRoMság **EGY**ség!

2020. márc. 01.

Berényi László Géza

<http://koristen.hu>

A „háromság, mint EGYség” szerkezetre utaló (régies) kifejezés

ATYAúR*iS*TeN!

ATYA = úR-iS-TeN !

„KöR-iS-TeN”

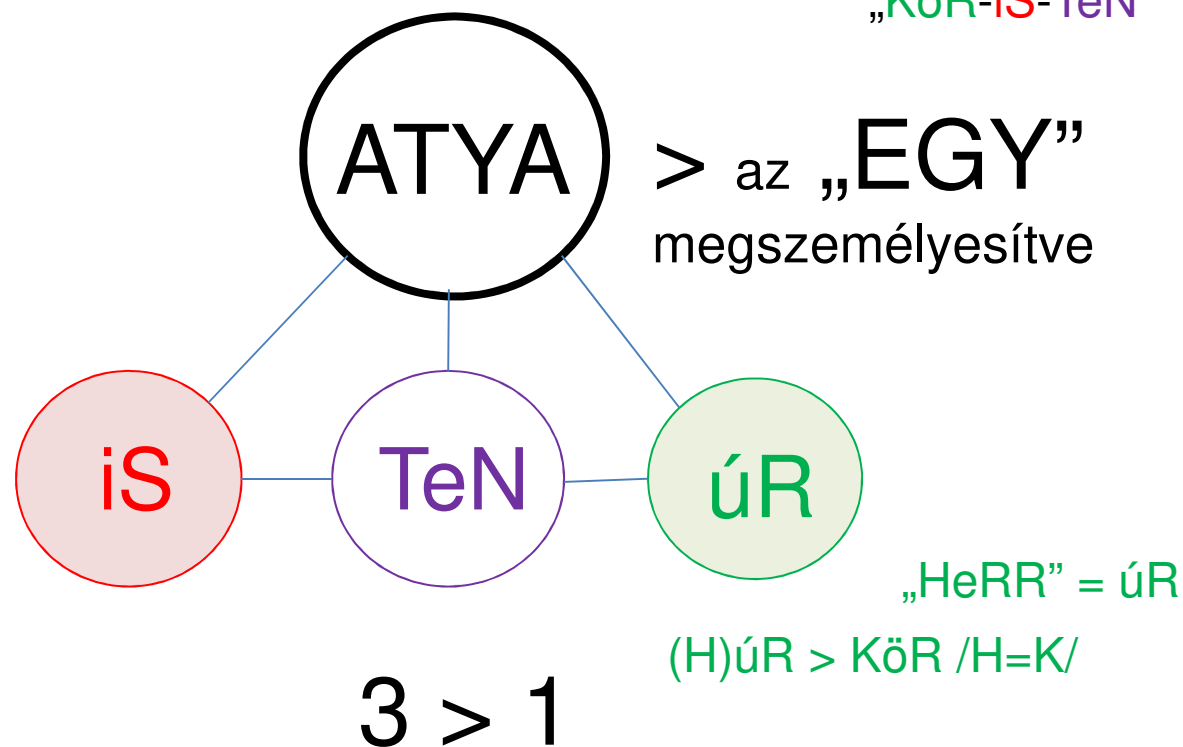

Ennek a szerkezetnek eredünk a nyomába...

2./

A holisztikus szemlélet írott forrása az ókorból...

„Ami lent A-Z van fent, ami fent A-Z van lent, hogy beteljesítse az EGY csodáját...”

2./

„Fent”/ „Ég” = „Lent” / Föld

Világ **EGY** etem

Az „IDŐ”
Földhöz kötött

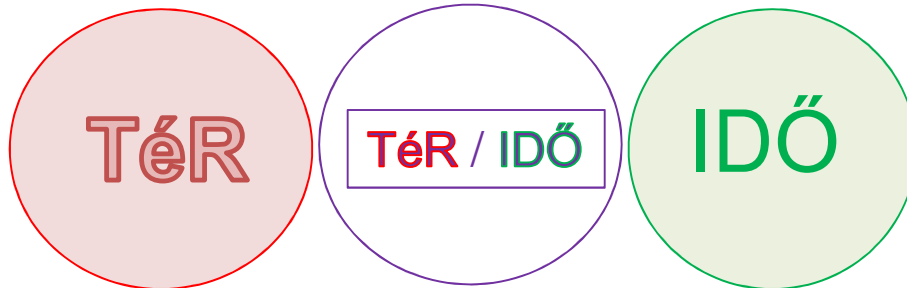

Hermész Trismegisztoz „Smaragd táblája”

A fraktalitás jegyében az általános érvényű **Háromság, mint egység** szerkezet az, amelyik a **Földön** és az **Égen** ugyanúgy (léptéktől függetlenül) megtalálható.

A rendszerelmélet szerint „a három elemű, hármas kölcsönhatású rendszer a legkisebb a rendszerek között, amely az eredőjével együtt képez egy egységet „

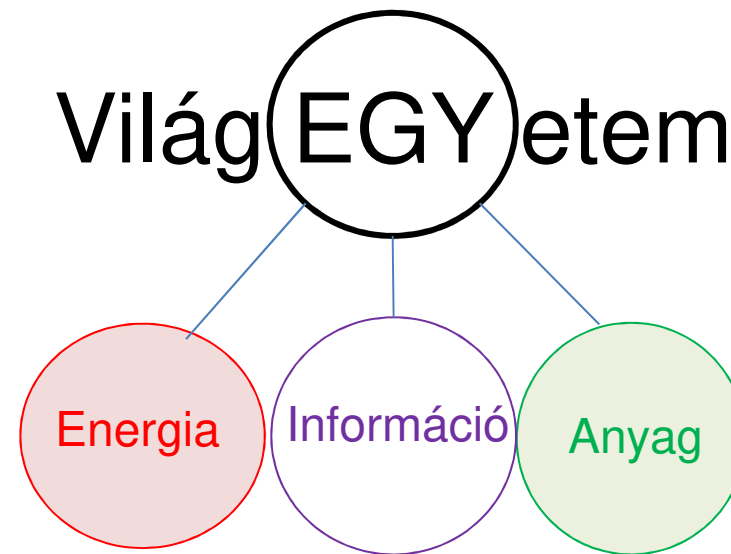

2./

/ Újabb felosztás szerint /

„Háromság, mint EGYség *fraktálszerkezet*”

/ *Fraktál*: „önhasonló” szerkezet /

Vajon hogyan szemlélték őseink a világot?

Kis kitérő (1):

Hogyan lehet az **IDŐ**t a **TÉR**ben megjeleníteni?

/Dr. Balogh Sándor javaslata alapján/

A **GÖMB** felülete a **4. dimenzió!**
(vagyis az „**IDŐ**”)



IDŐ (1)

90°

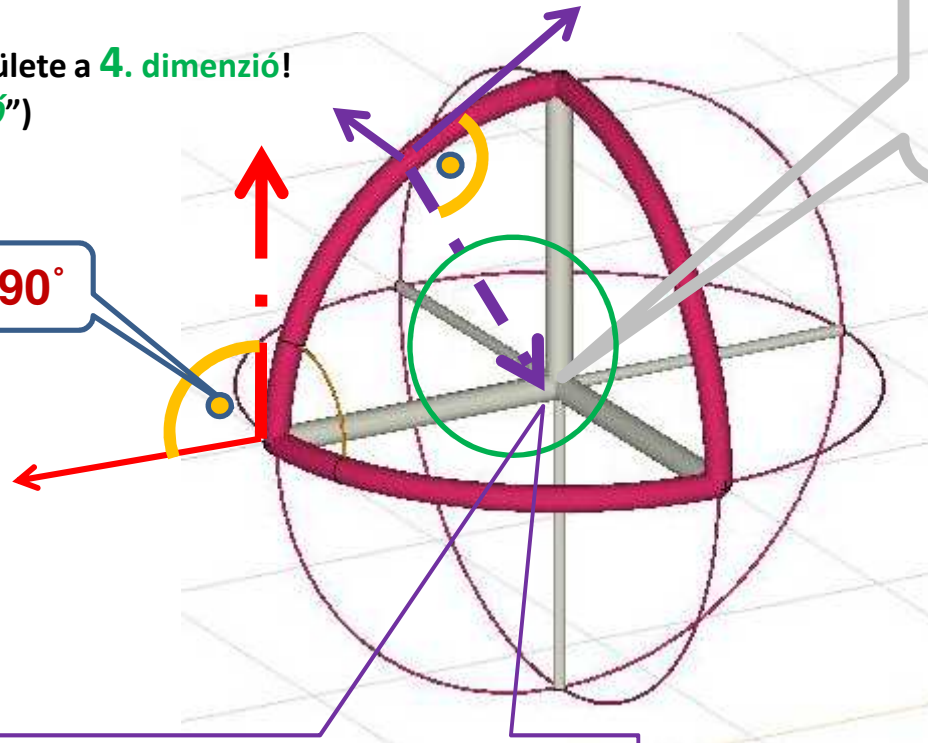

A középp**NT** az **5. dimenzió:**
„**INFORMÁCIÓ**” /magyarul:**TÉNY**

Őseink jelképei ezt az öt dimenziót felölelő világszemléletet tükrözik!

1./

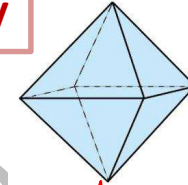

TÉR (3)

A **TÉR**
1.-2.-3.
dimenziója
3 **Te**Ngely

TÉR (3)

+

IDŐ (1)

+

INFORMÁCIÓ:

TÉR-IDŐ (1)

= >(5. dim.)

„**EGY**”

„Háromság,
mint **EGY**ség”
szerkezet!

A **TÉR** bármely **poNT**ja tehát 5 dimenziót tartalmaz, a **TÉR** 3 dimenziója mellett *a vele egyközpontú* **IDŐ** (közvetve: a **GöMb** középpontjával) ide csatolható. Láthatóan minden **poNT információ** tartalommal is bír.

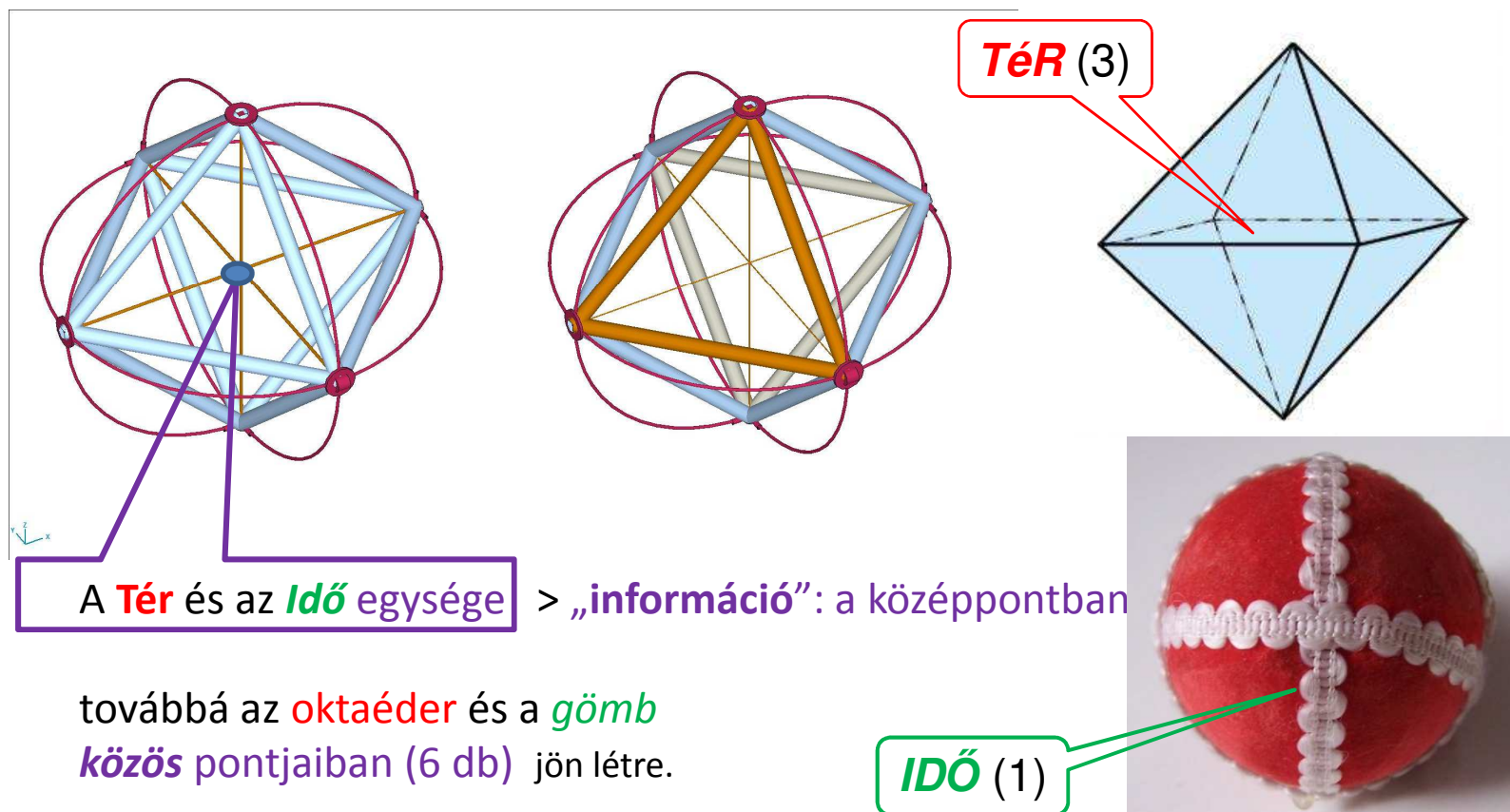

A **Tér** és az **IDő** egysége > „információ”: a középpontban

továbbá az **oktaéder** és a **gömb** közös pontjaiban (6 db) jön létre.

A **TÉR**nek is van **poNT**ja és az **idő**nek is van **poNT**ja (**időpoNT**)!

A **TÉR-IDő**nek **7 közös poNT**ja van. /Ez lenne a Boldogasszony 7 leánya?/

A **TÉR** 3 dimenziója után az **Idő** a 4. dimenzió. A féltengelyek végén lévő pont kis környezetében kialakított merőleges síkok összessége **gömbfelületet** alkot. A **gömbfelület** eleget tesz a kívánalmaknak, a 90°-os elfordulás a felület minden pontjában létrejöhet. Az **Idő** tehát a **GöMbbel/KöRrel** hozható összefüggésbe (év**KöR**), az időegységek a **FöLd** ciklikus mozgásából, (**KeRingés**, forgás) számíthatók.

Keressük az **5. dimenzió** helyét az előbbi **TÉR**ben! A gömbfelület bármely pontjában az érintő síkra merőleges egyenes a „középp**oNT**ba” tart. A **TÉR** középpontja egybeesik az **iDő** gömbjének középpontjával: **Ez egy fontos „információ”!** A **TÉR** és az **iDő** „egyközpontú”, egymástól el nem választható, **EGY!**

Az **információt** az **5. dimenzióval** azonosíthatjuk. Az *információs mező*: „matrix” néven ismert napjainkban. Az „Információ” magyarul: „**TéNy**”

Az 1.-3. , a 4. és az 5. dimenziók háromsága **EGY**ségként is felfogható!

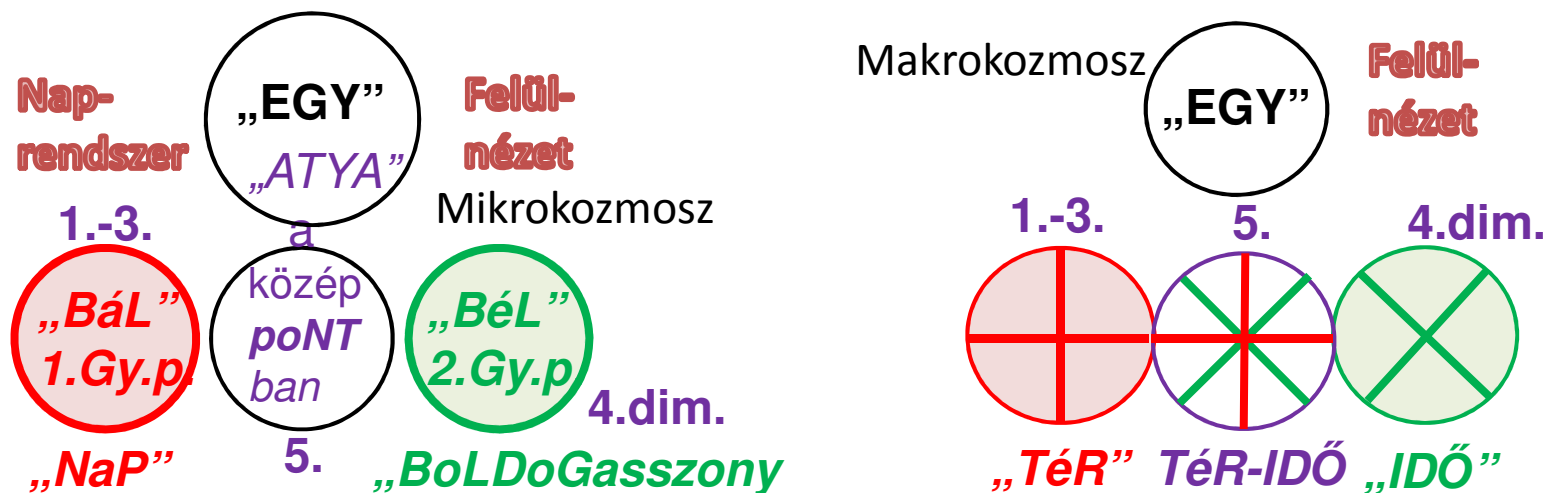

A **TÉR-IDŐ** kitüntetett pontjai, ahol/amikor az **egységet üNNepljük**:

üD(ő)-NaP >>

üD-NaP >> üNNeP !

2./

3 > 1

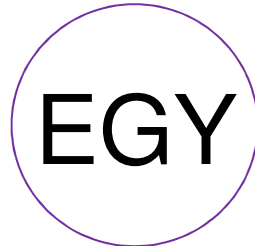

A Naprendszerben **3 fontos poNT** van **TÉRben** és **4 fontos poNT/TeNgely** van **IDŐben**. **3+4=7**
/”a Boldogasszony **7** leánya”/

A **TÉR**
„központja”

„**BáL**”

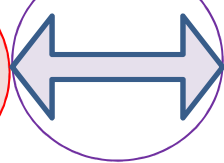

„**BéL**”

„**Férfi**” Kapcsolati „**TeNgely**” „**Nő**”

„**YaNG**” / „**Közös TeNgely**” / „**YiN**”

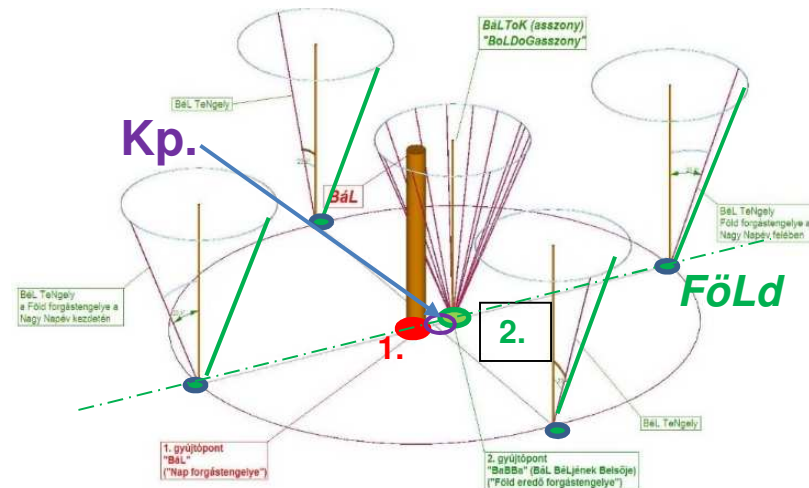

1. és **2.** a két gyűjtőpoNT az ellipszis hossz**TeNgelyén**

A jégkorszakot átvészelt emberiség a 30 ezer évvel ezelőtti **piramisépítő magaskultúra** tudását, holisztikus szemléletét mágikus jelképek segítségével igyekezett átmenteni az utókor számára. A jelképek *holografikus filmként* viselkednek, melyeknek bármely apró darabjából az **egész** képet lehet előhívni, ugyanazt az **EGY**et (amely a háromság egységeként jelenik meg).

Úgy tűnik tehát, hogy a **TÉR** – **Tér/IDŐ** – **IDŐ** háromság egysége, az ami a szemlélet (a „**kozmosz** **egységtudat**”) legfontosabb felismerését jelentette, a Naprendszerben, az égitestek mozgásában (pontosabban együttállásában) öltött testet. /**Piramis/oktaéder** – **köngolyók/gömbök** /

Az ekliptika szereplőire kell koncentrálnunk, a két gyújtópontban lévőkre és az ellipszis pályán keringő **Földre**. Pontosítva: a **Föld-Hold** együtt mozgó rendszer közös súlypontján áthaladó „közös” forgástengelyt nevesítették „**BaBBa**” néven, ami a **BÁL BÉLjének Belsője** kifejezés rövidítése.

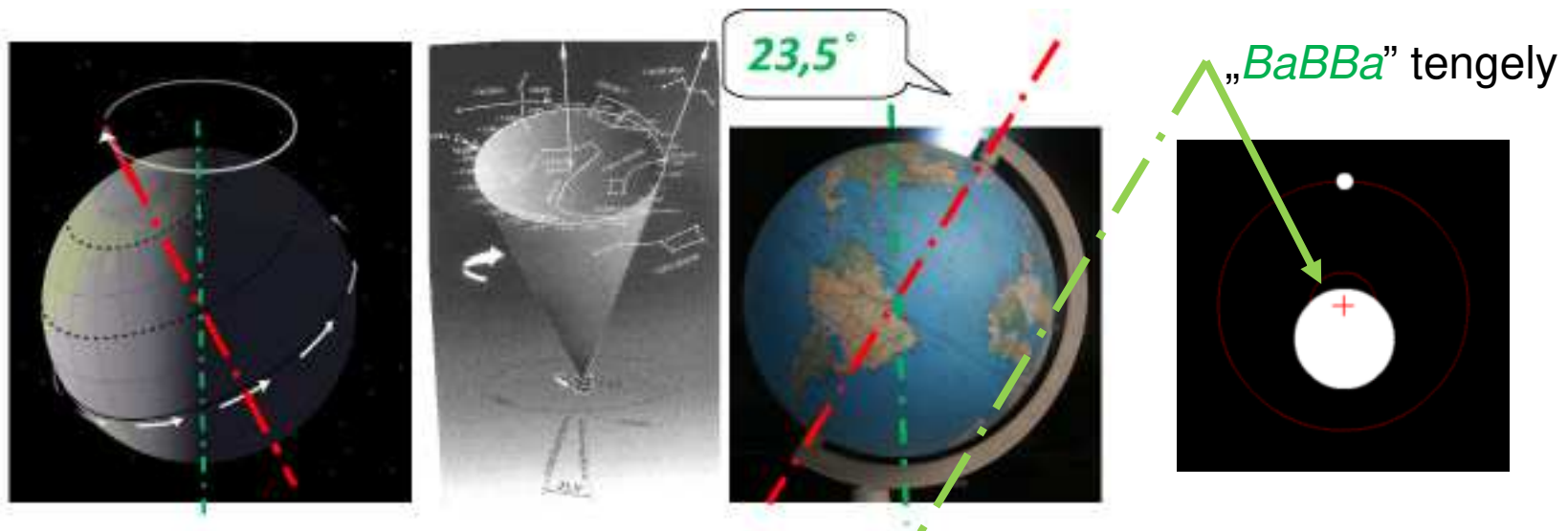

a két tengely közötti bezárt **szög (23,5°)** a **Föld forgásával kapcsolatos** geofizikai jellemző.

„Vagy valami, vagy megy valahova!” (BÁL és BÉL !)

- A magyar nyelv rendszerszemléletű megalkotói a Világegyetemet háromságként („*egy tengelyű dualitás*”) látták és láttatták. Ennek jegyében két féle égitestet ismertek fel: az egyik fajta **ÁLL** (és helyben **FORog**) /ebből lett a „**BÁL**” /, a másik fajta **ÉL** (és *mozog*), ebből lett a „**BÉL**”. Az **ÉLŐ** égitest **KeRing** a hozzá képest állónak tekinthető égitest körül. / „**állórész**” – „**forgórész**” > közös **TeNgely** /
- A **Nap** és **Föld** viszonylatában a **forgástengelyével meghatározott Napot azonosíthatjuk BÁL-lal**. A **Föld** nem csak kering („**ÉL**”), hanem **FORog** is, legyen hát a neve **F + ÉL > FÖLd**. A **Hold** a **Föld (= „BÉL”)** „**BÉL**”-je, bár tudjuk, hogy nem él, hanem holt, így lett belőle **Hold**. A **Bolygók** összességét „**BÉL-óG**”-nak azaz **VIL-óG** nevezték. (A fa **áG**a ami mozdulatlan „**BÁL**”, a **levél** az ami **ÉL**, azaz **mozog**(„**BÉL**”). Ami **alul** van: **áG**, **anyag**, **talp** mély hangrendű szavakkal, ami **felül** van **éG**, **lélek**, **szellem**, **fej** viszont magas hangrendű szavakkal fejezhető ki. Ami középen van és **ÁLL**: az **állunk**, **has**, **hát** mély hangrendű, viszont a mozgásképes **kéz**, **szem** és **fül ÉL** és így magas hangrendű. „**Doppler effektus**”

1. és 2. : a két gyújtópoNT az ellipszis hosszTeNgelyén: „EGYüttállítás”
/üNNeP/

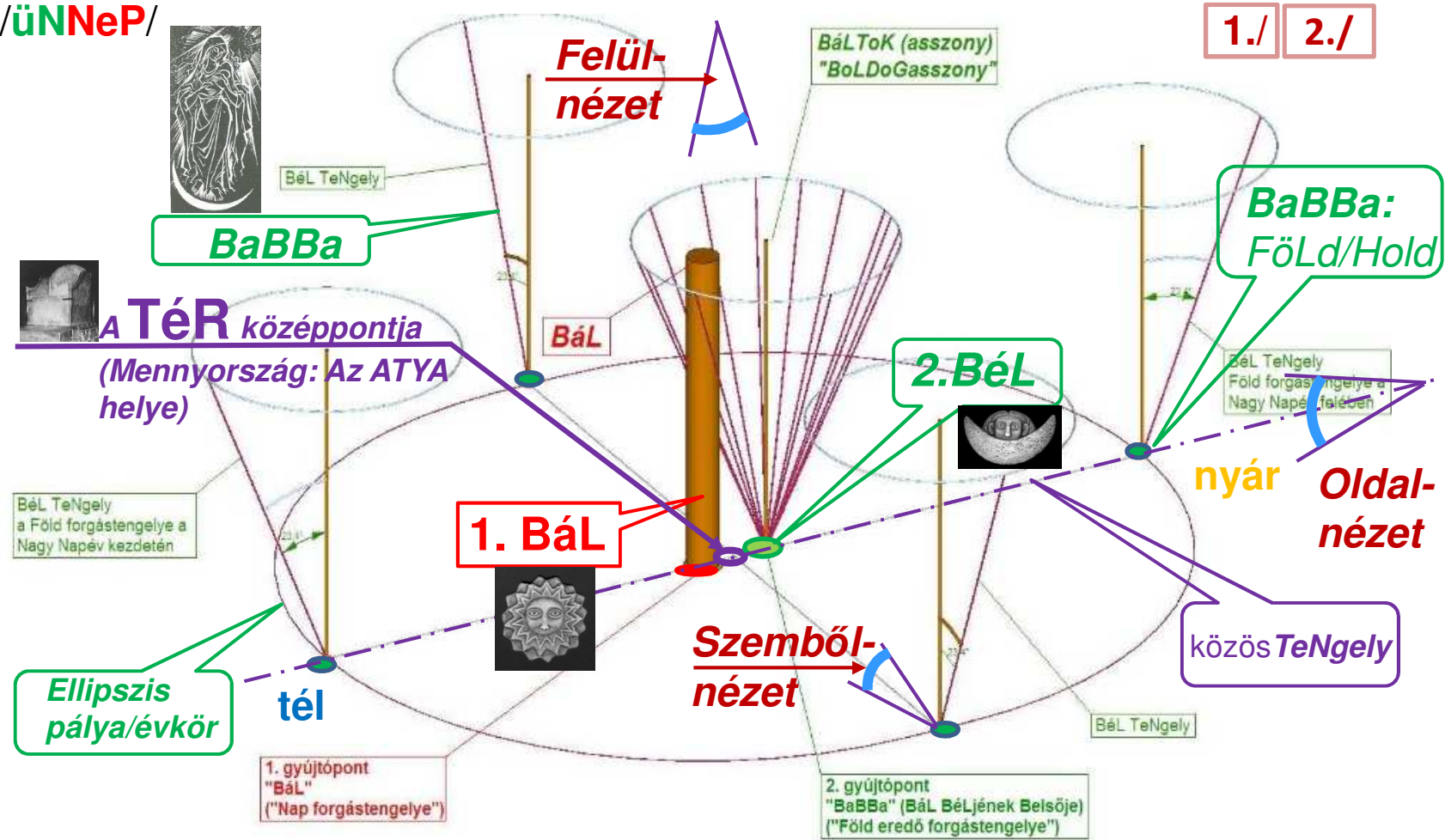

Az ekliptika „madártávlatból”: a precessziós kúp („BÉL”/”BáL ToK asszony) és a *BaBBa* tengely helyzete a Nagy Napév évnegyedeiben.

„Világnézet”: 3 – egymásra merőleges – **tengely irányából vett nézet**

MIKROKOZMOSZ

MAKROKOZMOSZ

„KÉZNÉL LÉVŐ ANALÓGIÁK”

A **TÉR** 3 dimenziója:

1.,2. és 3. ujj

áLL (90°) > (Nap)

„**BÁL**”

Az **iDő** a 4.

dimenzió:

a 4. ujj (és az 5. ujj)

éL ($23,5^\circ$) > (Föld)

„**BÉL**” (a kisujj az együtt mozgó **HoLd**)

5. dimenzió: **Információ**

a 4. ujj és az 5. ujj

„**együtt mozog**” : >>

TeNyér : „**TéNy**”

síkban a **TÉR**: **TeNgely**

Leképeződések: a fraktalitás bizonyítékai

Tér – Idő modell

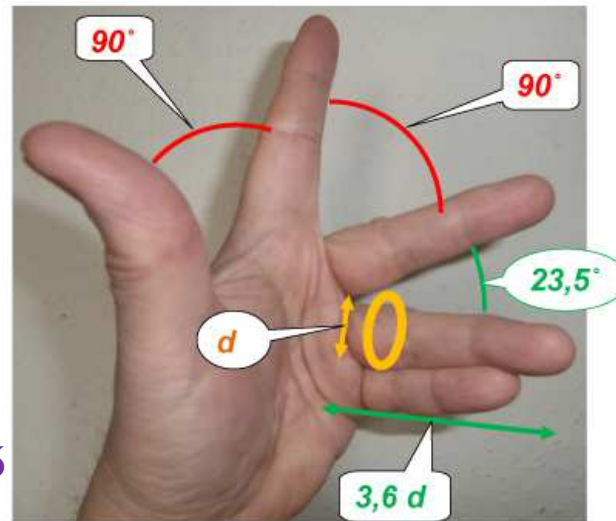

MAKROKOZMOSZ KICSIBEN (zsebben elfér)

3 dim. „TÉR” (Nap) +1 dim. „IDŐ” (Föld)



Mennyasszony+**Gyűrűje**=**Naprendszer** > **spirálkarok**:**Makrokozmosz**

„én”

A **szembőlnézeti világmodell** a **Mikrokozmoszt**, az emberi léptékű világot jeleníti meg. / kopt kereszt, „ankh” jel , kiske bábú /



Jellemzője : **Te**Ngelyes **Szi**mmetria

A fej körben forgatható: a precessziós kúpot idézi, a LáBhoz hasonlóan

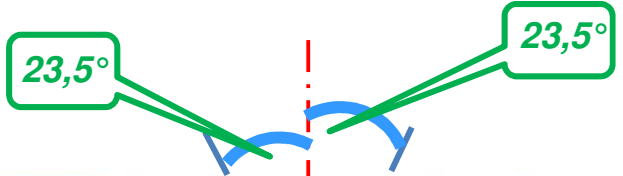

„EGY-én”



„IDŐ”

„TÉR”

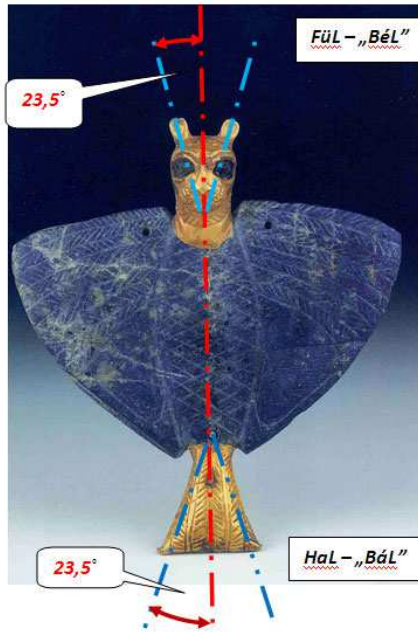

Fül- „Bél”

Hal- „Bál”

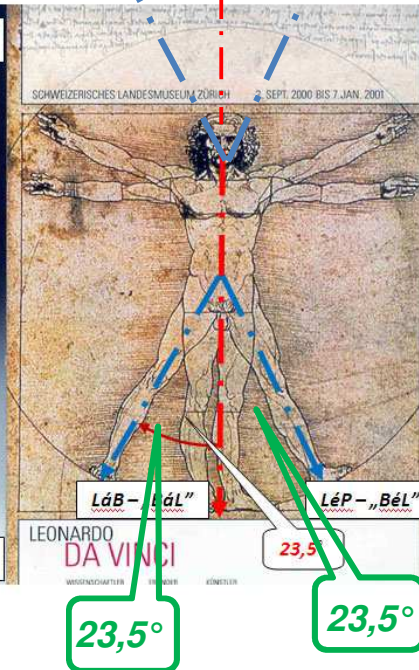

Láb- „Lál”

Lép- „Bél”



„Bél”
fej

„TÉR”
TÖRzs

„Bál”
LÁB

az un. lovas temetkezésnél a ló **fej**ét és **láb**ait temették az elhunyt mellé, a **TöR**zsét a halotti **ToR**on megették. Később elfogyott a fe**HéR** ló (piro**S** a szeme) így az alábbi jelképes testhelyzet lett a nyerő megoldás!

Láb **fej**

„**BáL**” „**BéL**”

„**TéR**”? T_R? Kéz (a **BéL** helyén) „**él**” (mozog)

„**áLL**” Láb ferdítve **BáL**

ToR!

éLet => haláL ToR > üD-NaP >> ünNeP !

A Precessziós kúp

„**TéR/TöRzs/ToR**” a kapcsolati elem

A **KöR-öSz-TéNy** tudat a **MAGYAR** nyelvhez köthető 8 ezer éve

3./ Az EGY megszemélyesítése (az „ATYA”) az EGY antropomorf megfelelője: JéZuS

BÁL

„áll”>kilátszik

Törzs >
közösTeNgely

BéL

„perisztaltikus
mozgás”

JéZus =

BÁL

ToRinói

lepeL

azonos szerkezetű **TÉR**

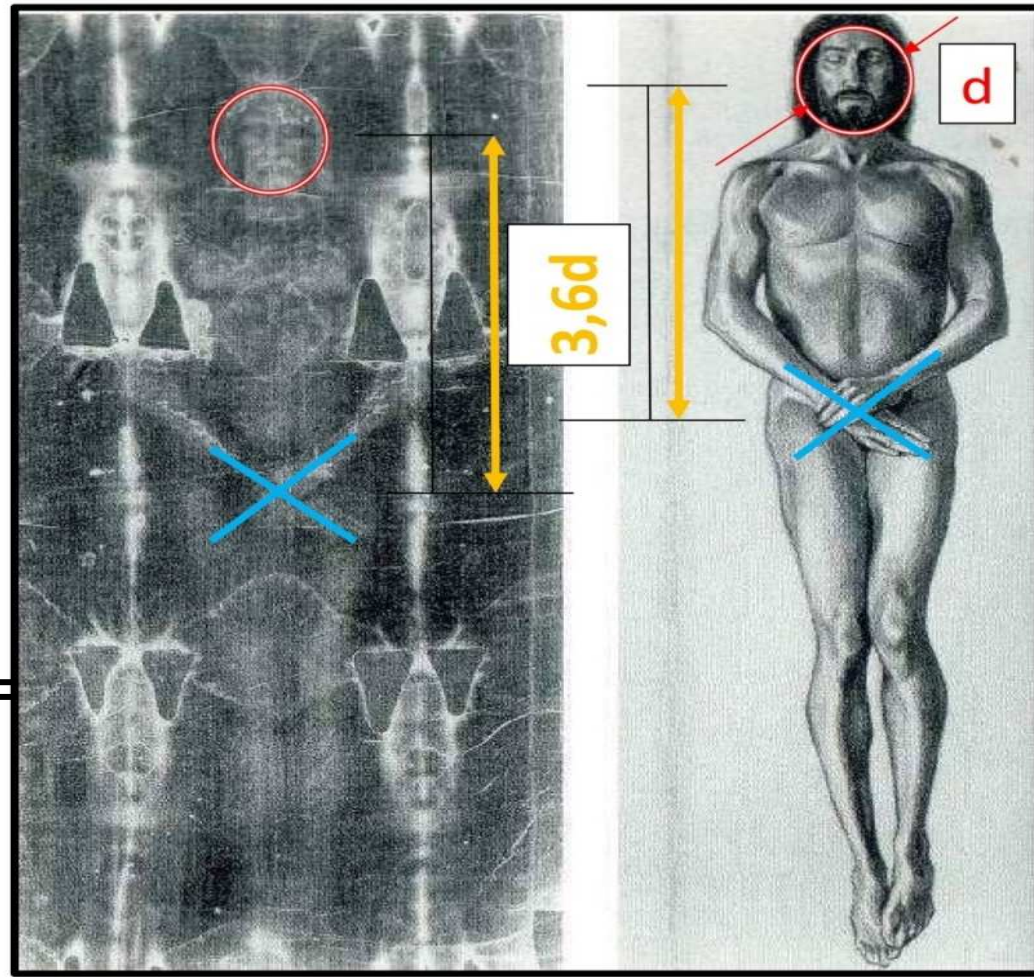

NAP
1. gyűjtő
pont

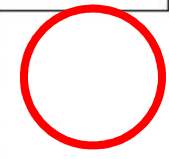

FÖLD
2. gyűjtő
pont



1./ 2./



sok-sok
univerzum



A Torinói Lepel és a takarója (Mandylion)-holografikus film

Kis kitérő (2):

2./

A kusita birodalom egykori neve: **KuR-TeN-iZ** volt! /Padányi Viktor/

/Jobbról balra
olvasva: /

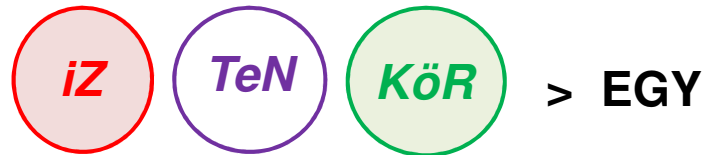

KöR

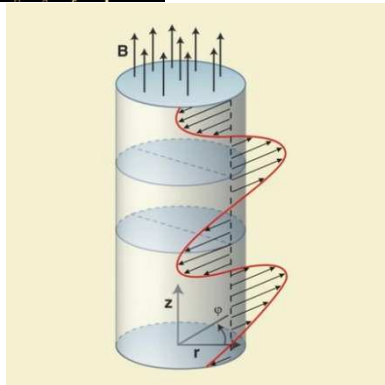

Torziós hullám

iS, (iZ)
(Szimmetria)



TeN

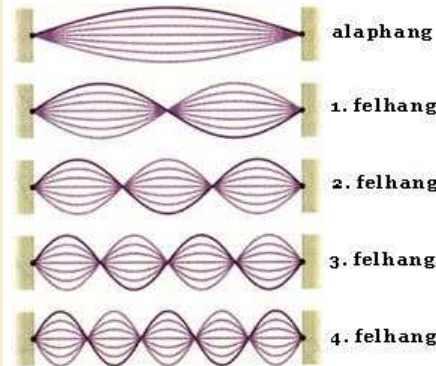

Transzverzális hullám

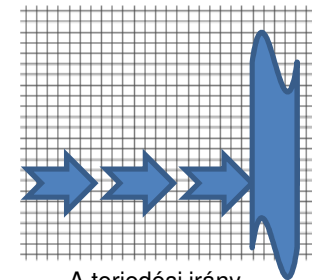

A terjedési irány
megegyezik a
rezgés irányával

Longitudinális hullám

A TÖBB EZER ÉVE ISMERETES **HOLISZTIKUS**
„KÖRÖSZTÉNY” SZEMLÉLET
A FELISMERT JELKÉPEKEN KERESZTÜL NAPJAINKIG
NYOMON KÖVETHETŐ !

Kis kitérő (3): hullámtermészetű megnyilvánulás: /

A „KöröSzTéNy tudat”

2./

3 féle rezgés

„áLL”
TÉR
„éL”

3 féle mozgás

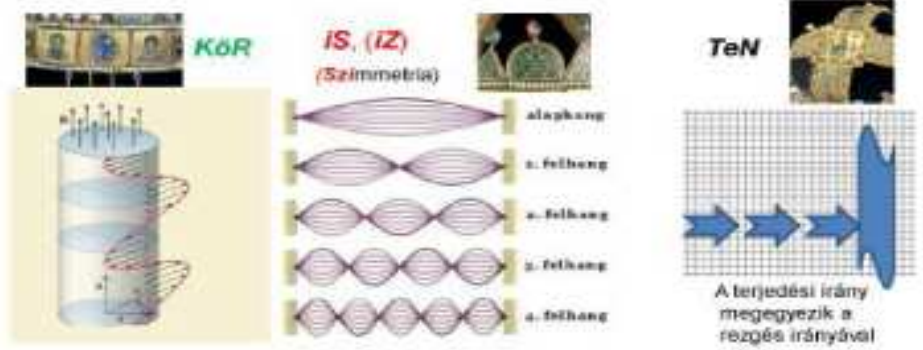

Torziós hullám Transzverzális hullám Longitudinális hullám

ÖRVÉNY Folyadékban (pl. tengeren) ennek megfelel: SZÉL OKOZTA HULLÁM CUNAMI (szökőár)

„KöR” „iS” „TeN”

A 3 féle rezgés megfeleltethető 3 féle mozgásnak: / részecske jellegű megnyilvánulás: /

KaR > KöRmozgás
 iZ(ület) > iZgő mozgás (fel-le mozgás)
 TeNyér > TeNgely irányú (egyenesvonalú) mozgás / az 5 ujj = 5 TeNgely : csomópontja a TeNyér)

/ vagy a hullámtermészetű vagy a részecske jellegű megnyilvánulást érzékeljük ! /

Makrokozmosz



KöRiSTeN

„=” EGYenlő
MINDEN EGY!

KaR-iZ-TeNyér

Mikrokozmosz



Kis kitérő (4):

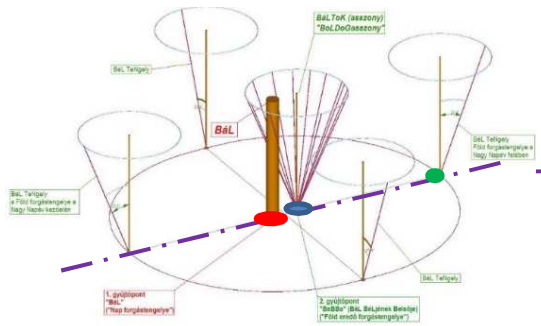

Funkcionális felosztás:

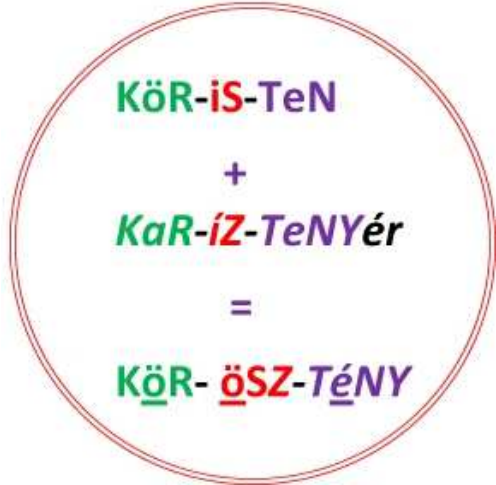

A „KöröSzTény tudat”

/holisztikus világszemlélet/

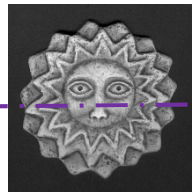

3 > 1
/közös/

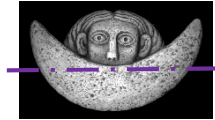

2./



1.eset X P A X S A
 „B” rovásjel X á I I X é I
 Össze-olvasva B Á L B É L
 Nap Föld 3.eset
 A KÉT GYÚJTÓPONT KIJELELÉSE
 A két gyújtópont kijelölése:

Ugyanaz az „EGY!”

> Három féle rezgés

> Három féle mozgás

A **Háromság**, mint **EGYség** *fraktál* szerkezet bemutatása lehetséges:

- 1./ Geometriai jelképekkel (egyközpontú vagy egytengelyű elrendezés)
- 2./ A formára vagy funkcióra utaló elnevezésekkel, analógiákkal
- 3./ **Az EGY megszemélyesítése** (magyar változatban: „**ATYA**”) A Háromság attribútumait az *EGY* antropomorf megfelelőjével szoros kapcsolatba hozva.
- 4./ **A Háromság megszemélyesítése** (Elrendezésük a megjelenítés során az elválaszthatatlan *EGYségüket* hangsúlyozza.)
- 5./ Lehetséges **részleges megszemélyesítés** is! Például 2 személy (Jézus és Mária) + utalás kozmikus szerepük szerinti kapcsolat jellemzőire (23,5°, 3,6d).

A **KöR-ösZ-TÉNY** tudat = „kozmosz **EGYség**tudat”
jelképeinek osztályozása

1./ Geometria jelképekkel (egyTeNgelyű elrendezés)

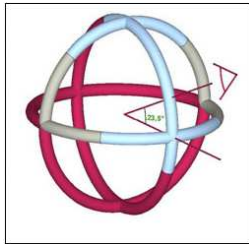

A „**Minden EGY!**” felismerést , a **KÖR-ÖSZ-TÉNY** tudat jelképeit rejtj koronás címerünk! /Nem kirekesztő!/
A „Minden EGY!” felismerést , a KÖR-ÖSZ-TÉNY tudat jelképeit rejtj koronás címerünk! /Nem kirekesztő!/

Rovásjelként kiolvasva > **„EGY”**

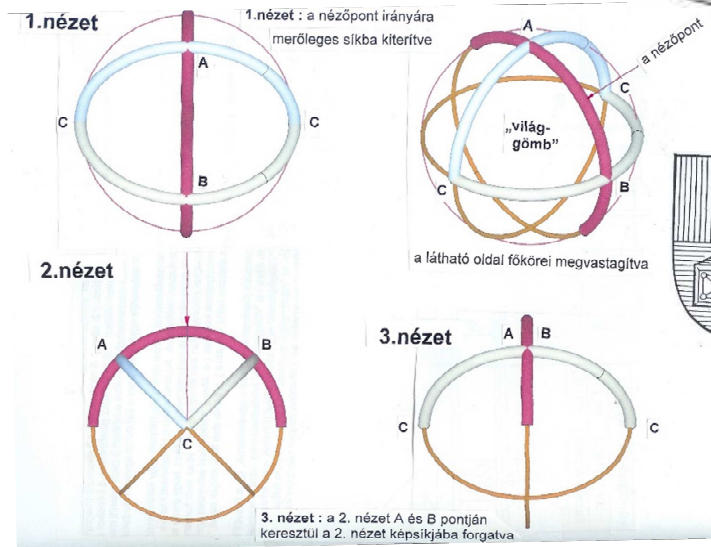

az összerajzolt 3 nézet

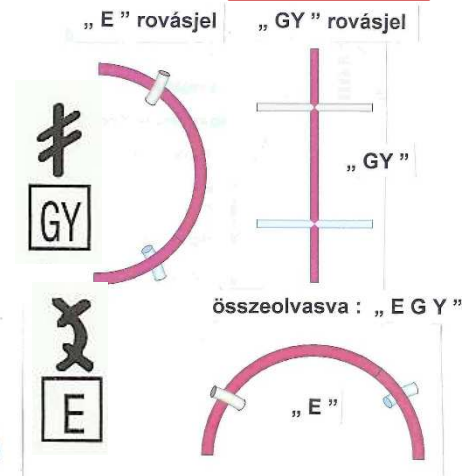
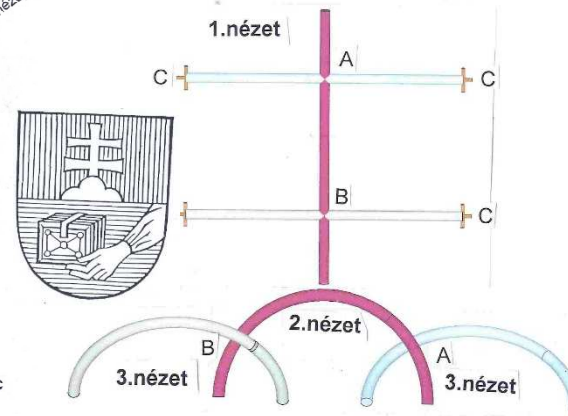

Kettőskereszt a hármashalommal : a világegyetem három nézetben

a Rendezett világEGYetem jelképe /3 nézetrajz/

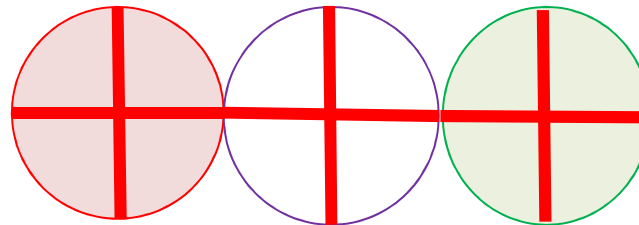

~~„KÖR-ÖSZ-TÉNY”~~
 > **„EGY”**

3./ Az EGY megszemélyesítése A *Háromság* jelölőit az *EGY* antropomorf megfelelőjével egyértelmű kapcsolatba hozva.

/Mezopotámia, i.e. 2. évezred/

2.gy.p. FöLd 1.gy.p.



A **TÉR** (síkbán
TeNgely)

Az „**EGY**”
földi mása

Az „**EGY**”
földi mása

A **TÉR**
(megjelenítése
a **TRón**
segítségével)

Szent István **KiRáLy** a Thuróczi krónikából
 (a Naprendszer mintázza: egyszerre **BéL** és **BáL** >> „ül” a **TRón**on)

3./

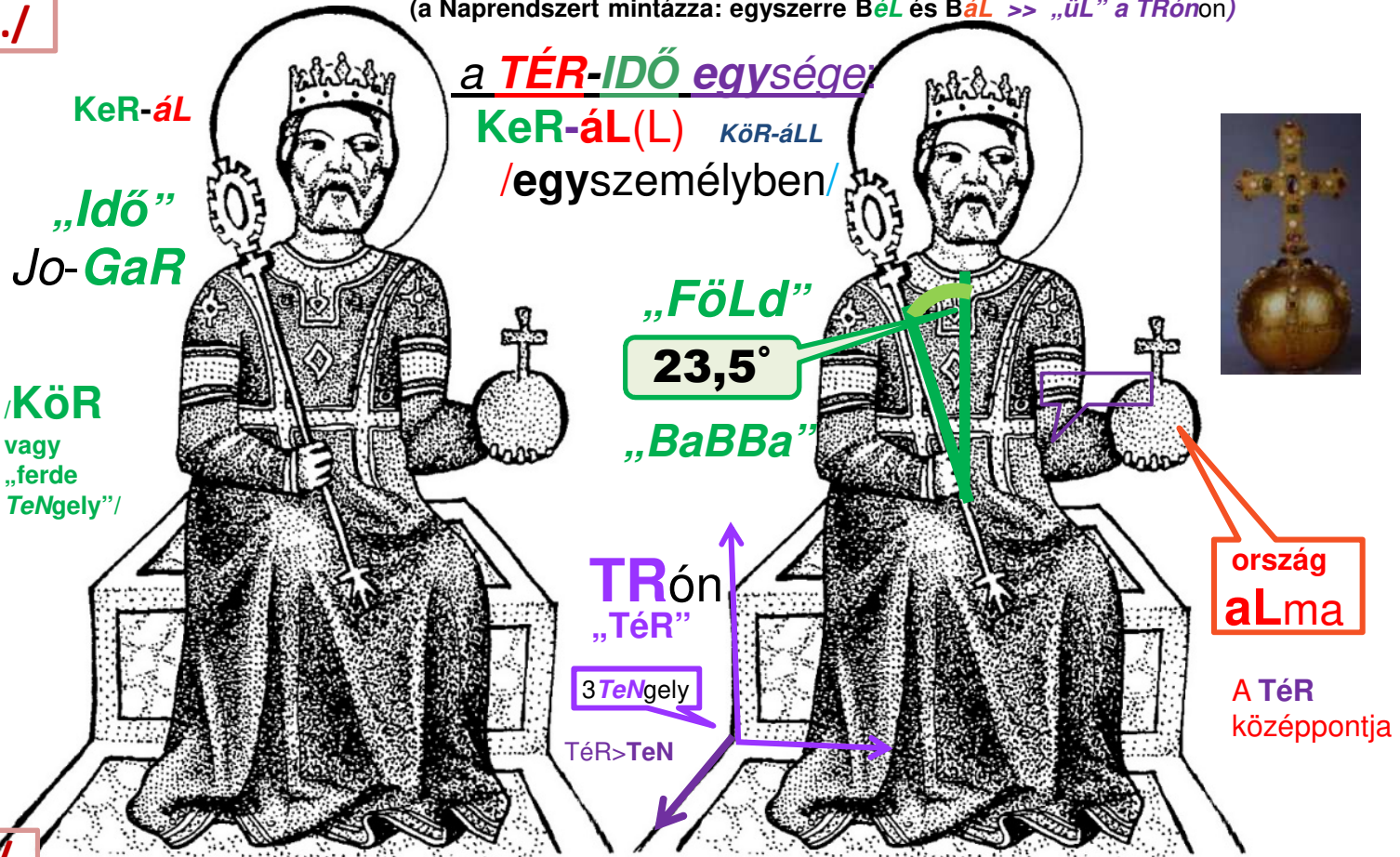

3./

A **KiRáLy** az
 „**EGY**”
 megszemélyesítése
 „földi mása”

ország
aLma
 „**BáL**”

„**TÉR**”=
 (éTeR) =
TRón

KÖR vagy
 ferde **TeNgely**
 „**BéL**”

Szembőlnézeti
 világmodell

5./ **Jézusmária!** >>

/ EGY szóban írva... /

3 > 1

EGY

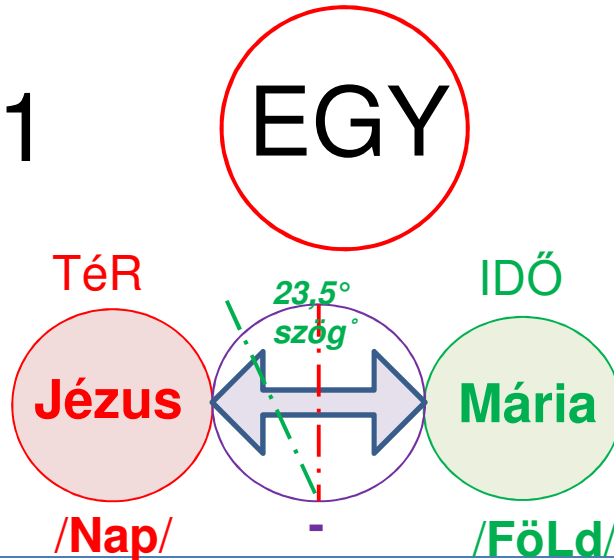

„poén” = point, magyarul: poNT

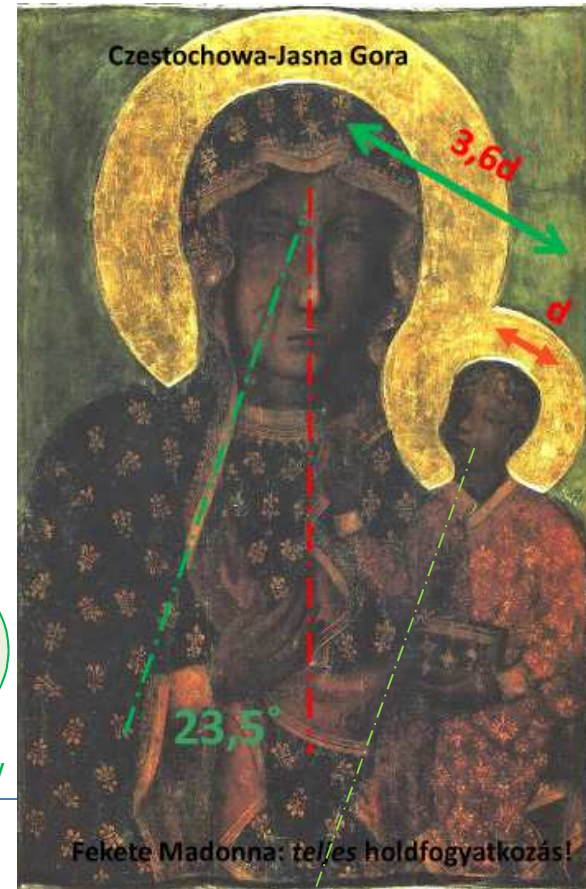

A **poén** a **megvilágosodás** helye és ideje:

A **TÉR**nek is van **poNT**ja, **időpoNT** is létezik: ha a kettő egybeesik, úgy a **TÉR-IDŐ** **egysége** jön létre.

/Két **TeN**gely metszés**poNT**ja: a „dimenzió ugrás” helye./

Oldalnézeti (23,5°) + felülnézeti (3,6d) világmodell !

Nap –
Föld –
„BaBBa” +
Hold
együttállás

Czestochowa-Jasna Gora

„EGY”

3,6d
d

22,5°
24,0°

A Föld árnyéka
©2000 F. Espenak

Fekete Madonna: teljes holdfogyatkozás!

Tökéletes poNTossá (Mágia)

A köpeny ismétlődő mintázata: **holografikus film** > a „*minden EGY*” információ rejlik benne: a 2. gyűjtőpontban lévő precessziós kúp (BoLDoGasszony) is jelen van!



23,5°

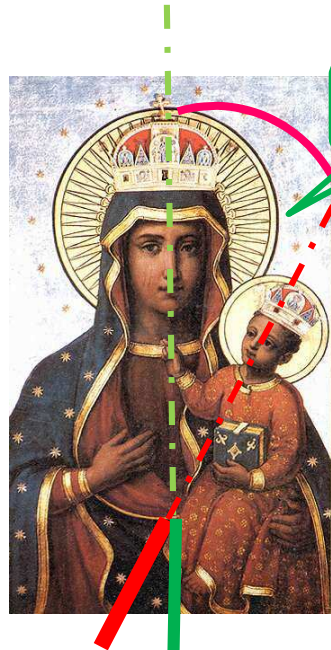

23,5°



23,5°

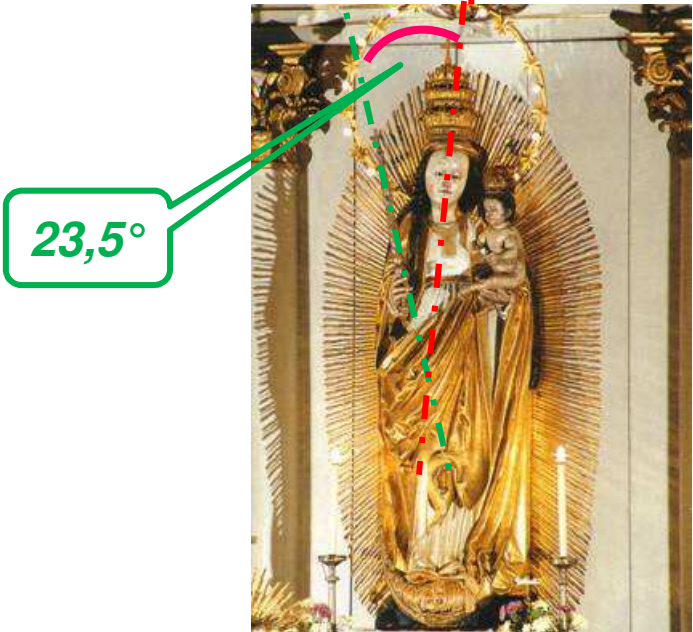

23,5°

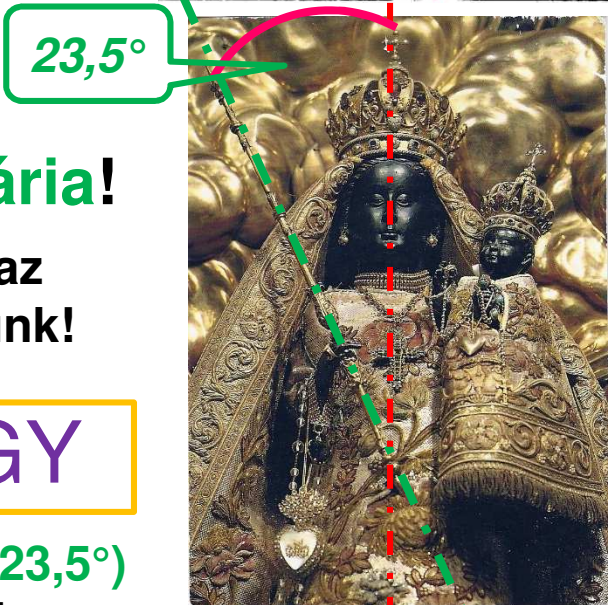

23,5°

Jézusmária!

Még mindig az EGYnél tartunk!

1 = EGY

Oldalnézeti (23,5°) világmodell !

Oldalnézeti (2x 23,5°) világmodellek Ukrajnából

Az „EGY” jelképe

BáLToK-asszony
2x23,5°



„orans” kéztartás:
(„V” alak)

precessziós kúp =>
BáLToKasszony
közös **TeNgelyen** a
Nappal / Jézussal:

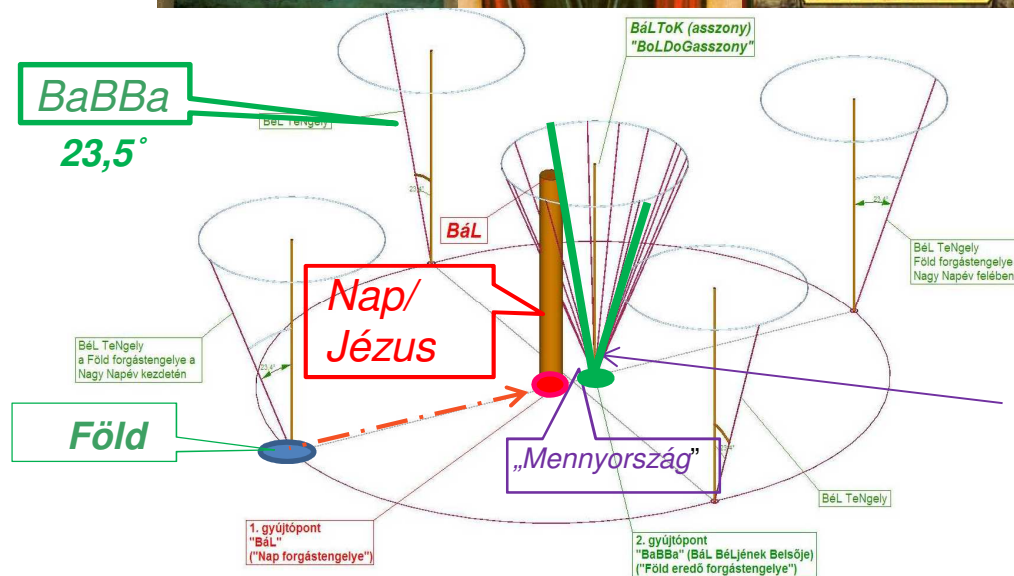

A „**Boldogasszonyba öltözött Nap**” esete a Földről nézve

BáLToKasszony

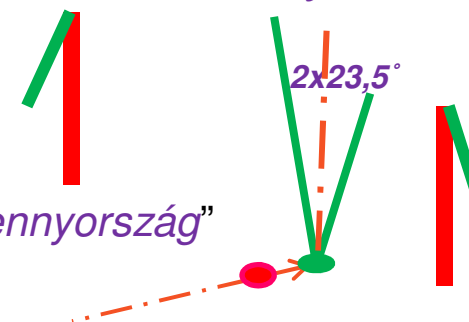

A téli napforduló időpontján: égi együttállás > „**Mennyország**”

Együttállás az *ekliptika* hossz tengelyén (No.1.): TÉLI NAPFORDULÓ

2./

A (látszólagos) **KÖR**pályán mozgó Nap legal**ACSONY**abb helyzetének, a téli napforduló időpontjának rövidített magyar megnevezése.

A KöR-aCSoNY illeszkedés után **KaR-áCSoNY** (mély hangrendű szó, mert **állapotot** jelöl).

A magas hangrendű változata a **KeReCSeNY** a sólyom jellegzetes mozgására utal, amely alkalmas a **precessziós kúp** azonos megjelenítésére.

A köröző sólyom megpillantva áldozatát egyre szűkebb körök mentén, azonos fejjállás mellett (a szemét nem veheti le a leendő áldozatról!) egyre gyorsuló ütemben ereszkedik lejjebb.

Ez a szűkülő spirál pálya a **precessziós kúp** felületét súrolja. (Ez a **kerecsenröptetés** igazi értelme!)

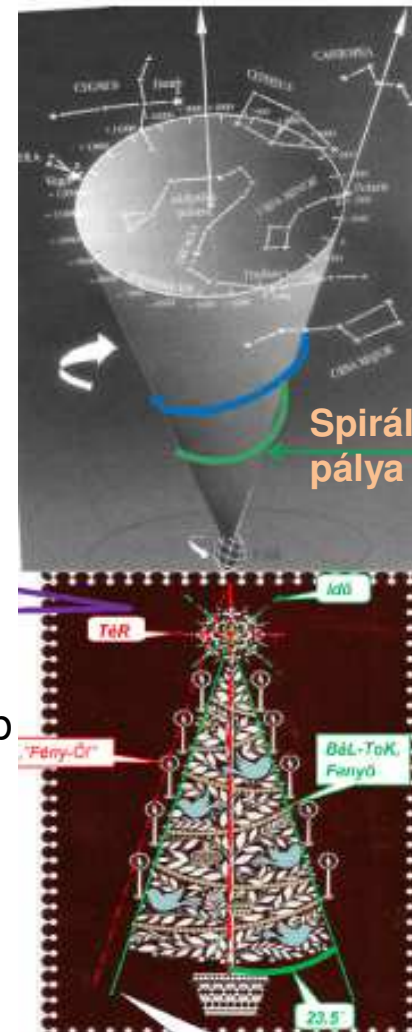

KaR-áCSoNY > „**BÁL**”

KeReCSeNY > „**BÉL**”

2./

Együtt**áLL**ás az **ekliptika** hossz tengelyén

A ravennai mozaik kép a **három királyokról...**

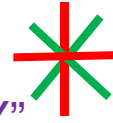

BÁL közös **TeNgely** „EGY”

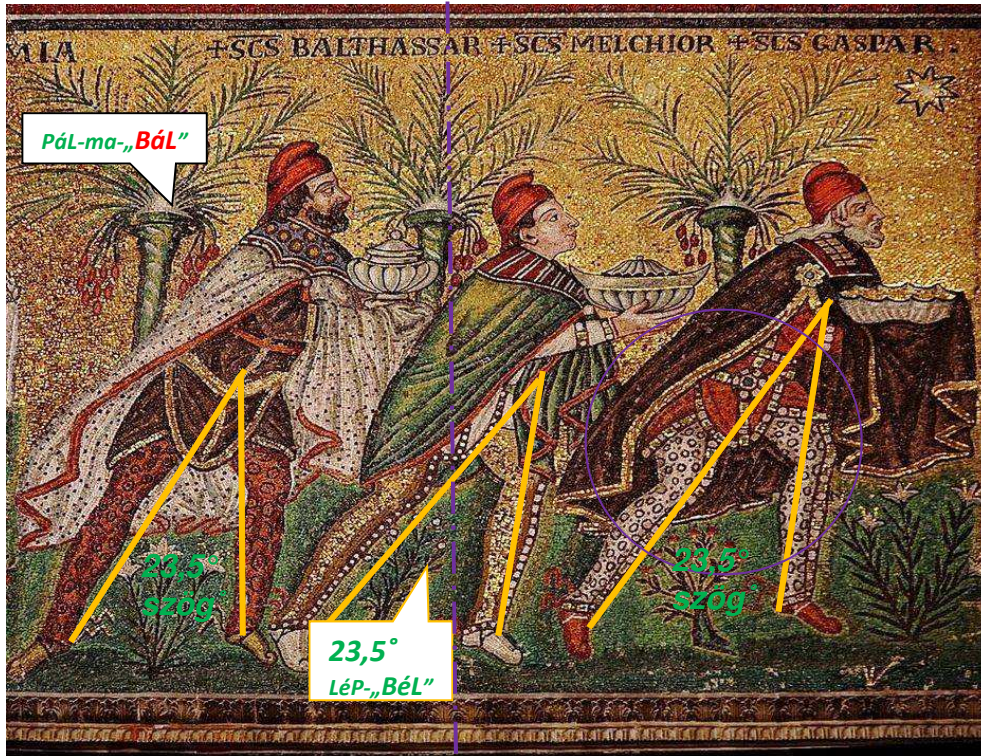

4./ A HÁROMSÁG MEGSZEMÉLYESÍTÉSE

A **precessziós kúp:**

1. a súlyom röpte

2. Gyújtó pont

2. a „TuRuI”

3. a Bál „ToK”-ja, BálToKasszony

4. FeNyőfa gyertyákkal

2. Gyújtó pont

5. TeNyér > TéNy „Bél” > Információ

„5. dimenzió”



23,5° „BÉL”

Az ajándék névre szóló:

LéP > (fo:) > BÉL

1./ arany
(a Nap féme)
J-ÉZ-us,
„iS, iZ”

2./ TöMjén
kapcsolati **TeNgely**
(M=N)

3./ MiRha
> **MiRjam**
= **MáRia**

KöR-iS-TeN

4./ 2./ 1./

EgyüttáLLás az **ekliptika** hossz tengelyén (No.1.): **TÉLI NAPFORDULÓ**

A fenti **ravennai mozaik** az ariánus szemlélet tükré:



A furán LÉPő LáBak között mérhető bezárt szög **23,5°**

A *mágus nevek* is beszélő nevek: az eredeti **SZeNTHáR**omságot tükrözik: **BaL**tazár („**BÁL**”), **MeNyHáR**t (Menny:2.gyp. **HáR**=>„**KÖR**”: **BaBBa**) Gás**PÁR** (**PÁR**osság > „**HáR**omság”)

A „poén” az, hogy csak magyarul érthető! /po**NT**/

4./ **A Háromság megszemélyesítése** (Elrendezésük a megjelenítés során az elválaszthatatlan **EGY**ségüket hangsúlyozza.)

Pártus „szentháromság”



hiányzó

TeNyér

KaRd

TuRuI

TeNyér

PáLma
levél

Sarlós Boldogasszony

Napfiú

TéR (szél=szellem=szalag)

EGY

KaRd
levél
„KÖR”
„él”

TeNyér
TuRuI
„TeN”,
„TéR”

BáL kéz
PáLma

Sza-NaT-RuG
pártus uralkodó
„KÖR-TeN-iZ”

3./ Az EGY megszemélyesítése (magyar változatban: „**ATYA**”) A Háromság jelképeit az *EGY* antropomorf megfelelőjével szoros kapcsolatba hozva.

/ Mithrasz kultusz : i.sz. 3.század /

a **FöLd**anyára utal a *23,5°-os dőlésszög*, és a *frígiai sapka*, amely a *precessziós kúp* megfelelője.

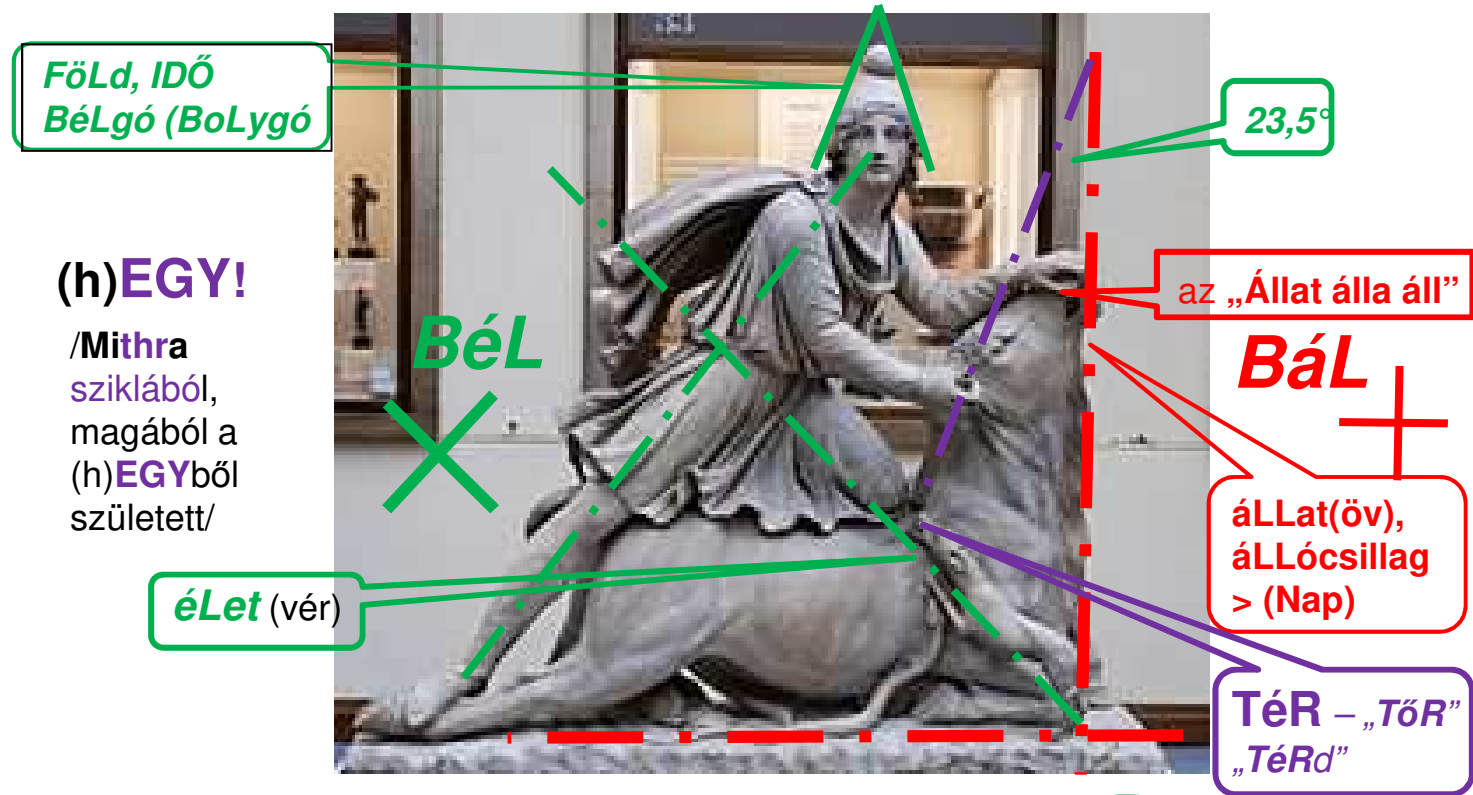

Az „**EGY**”
megszemélyesítése

3./

„**BáL**”
áLLat áLLa
„áLL”

„**TéR**”
„**TőR**”
„**TéRd**”

„**BéL**”
FöLd, 23,5°
BéLgó

A Kozmikus
Egység-tudat
jelképei:

ÁLL (rezeg)

ÉL (mozog)

álló csillag

menyő csillag (**BoLygó**)

állatöv

"**mennyek** országa"

BáL

Kapcsolati **TeNgely**

BéL

NaP

FöLd

mély hangrend

magas hangrend

TéR

iDő

makrokozmosz

mikrokozmosz

KöR-iS-TeN

KaR-iZ-TeNyér

3 féle rezgés

3 féle mozgás

Férfi, „Yang”

Nő, „YiN”

„ **3,6 d** ”

„ **23,5°** ”



Kapcsolat:
(közös) **TéR**
TeNgely
poNT

EGY

Kígyó = Dracon csillagkép, közös
 TeNgelyű az Ekliptika (aLmafa)
 TeNgelyével



Makrokozmosz

„EGY” > háromság
 /közös /2 személy +1
 TeNgely/ jelkép/

ÁDám
 ➤ TeN
 (D > T)

(A TÉR
 síkban:
 TeNgely)
 (M=N, N>R)

ÉVa > íV
 éVKÖR
 IDŐ
 (Föld)
 „éL”

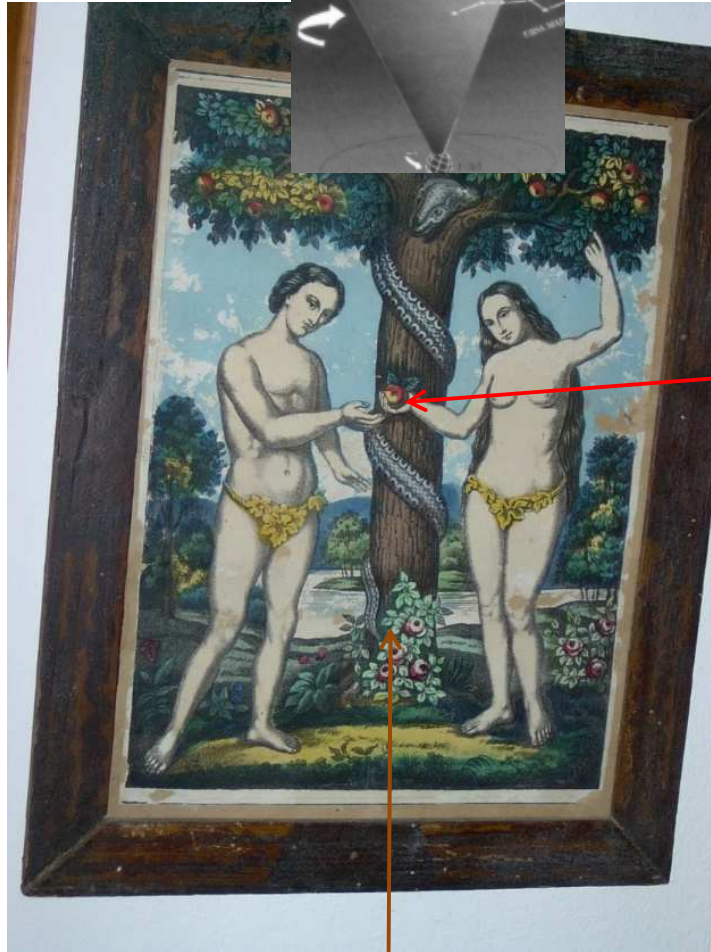

É-DeN-KeRt /”TeN”-”KÖR”/
 közepén aLmafa áLL

aLma
 > áLL
 (NaP)

„BÁL”

ÁDám

TÉR /
 TeN

EGY

ÉVa
 IDŐ
 (Föld)

„BéL”

Mikrokozmosz

aLma > áLma

TÉR = Törzs (TeN) T_R

Emesét áLmában
 TeRmékenyítette meg a
 TuRul madár...

5./ Lehetséges részleges megszemélyesítés is!

A háromság : (B)áL(L) – poNT / TeNgely/ TÉR – (B)éL
 rezgésállapot + Élet (mozgás) → „EGYség”

iS TeN ÚR / KöR Múlt-Jelen-Jövő = IDŐ

1./ 2./

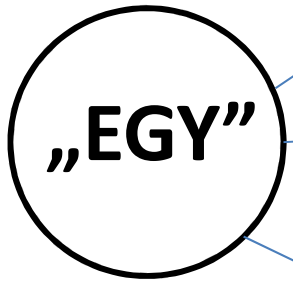

2./ páNTok
 = TÉR kp.
 „BáL”

3./ PáRta
 =TÉR/IDŐ
 BoLDoG
 asszony

1./abroncs
 = IDŐ
 „BaBBa”

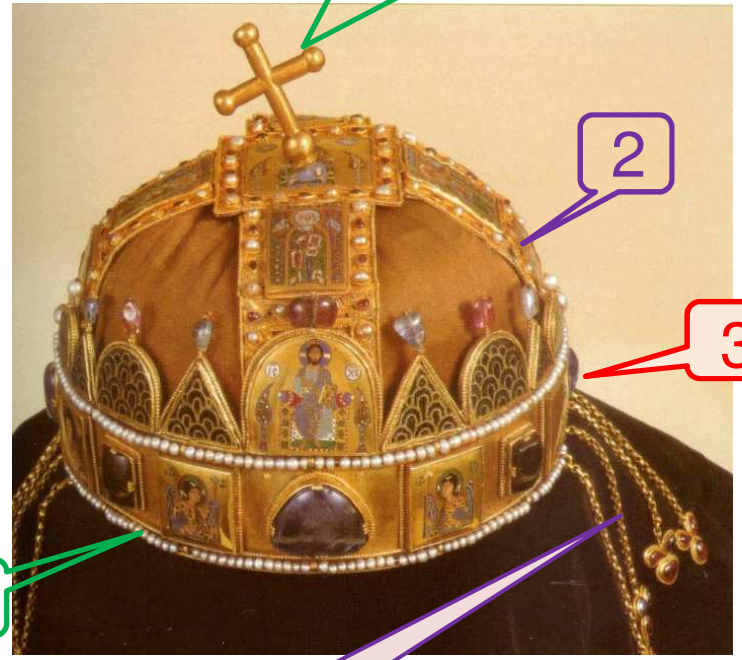

A SzeNT KoRona teste is 3 részből áll:
 páNTok + PáRta + abroncs

TÉR elemei: sík, egyenes, poNT

A SzeNT KoRona is 3 részből áll > „EGY”

Múlt-Jelen-Jövő
„VAN”



3>1

4 fé!

4 BeLső
BoLygó
„BÉL”

Nap
Bál

áll áll

idő

Frekvencia:
m/sec,m
=1/sec

Az **Idő** a **Tér** „inverze”(reciproka)

A Gömbre rajzolt kereszt **inverze** :
keresztre rajzolt gömb

„tér-idő”
= MaG

Páros szervek : 4 fé!
fü!l, szem (transzverzális hullám)
kéz, láb (mozgásformák) /”él”/

tér

Hosszméret:
/ m /

Precessziós
kúp >
„BáLtok”-
asszony



az égi pólus körpályája

tájolás
„idő”-ben

az ekliptika pólusa

IDŐ

A forgatható kereszttel
a sarkcsillagra célozva...
ÉSZAKI IRÁNYBA azaz
JOBBRA DÖNTVE!

tájolás
„tér”-ben

TÉR-Idő

A TRón
keletre néz



TÉR

A csüngők szerepe I.: a tér elemeinek felvonultatása

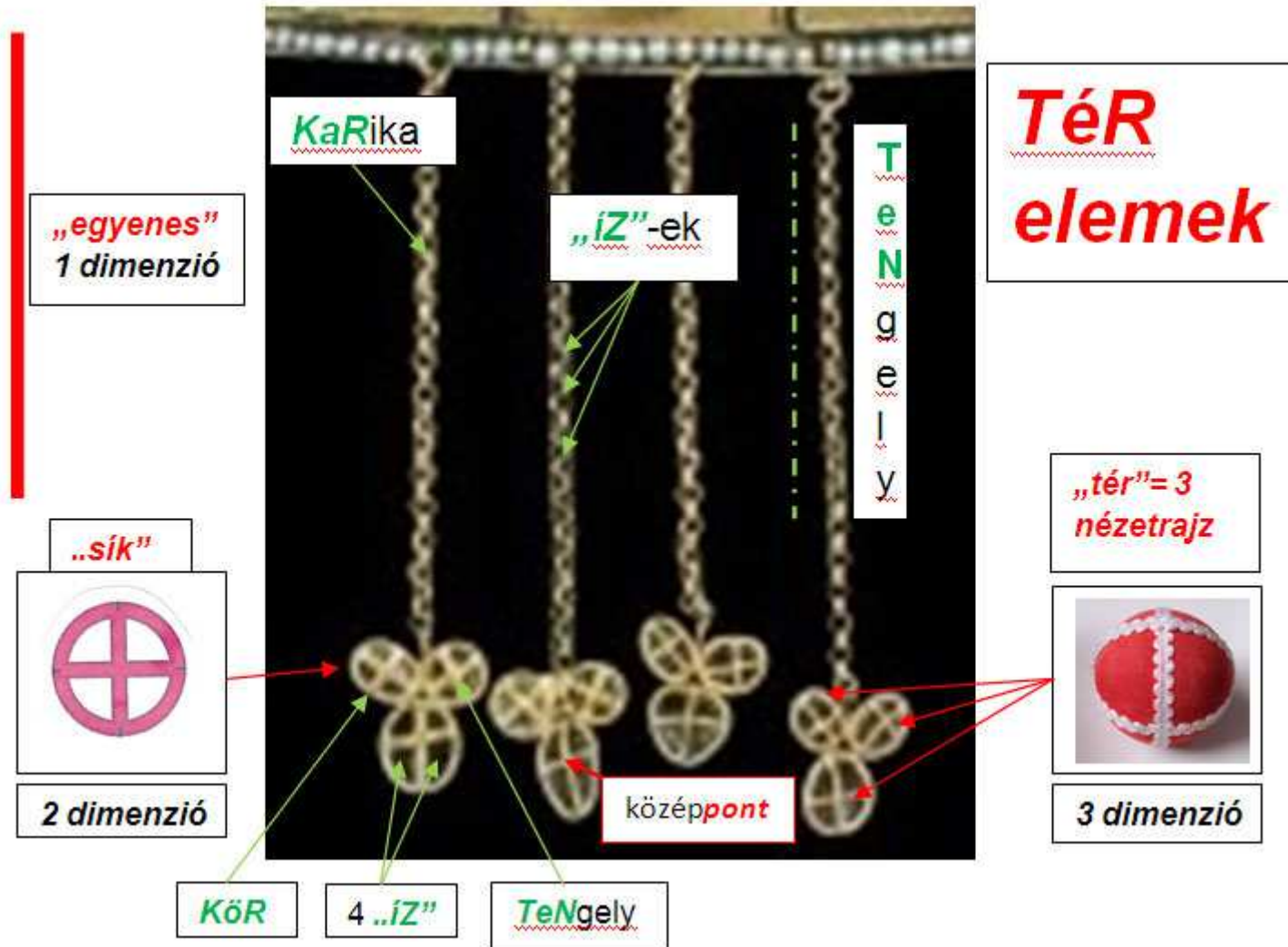

tér – sík – egyenes - pont

A csüngők szerepe II.: a Nap és a bolygók közös súlyvonalának kijelölése

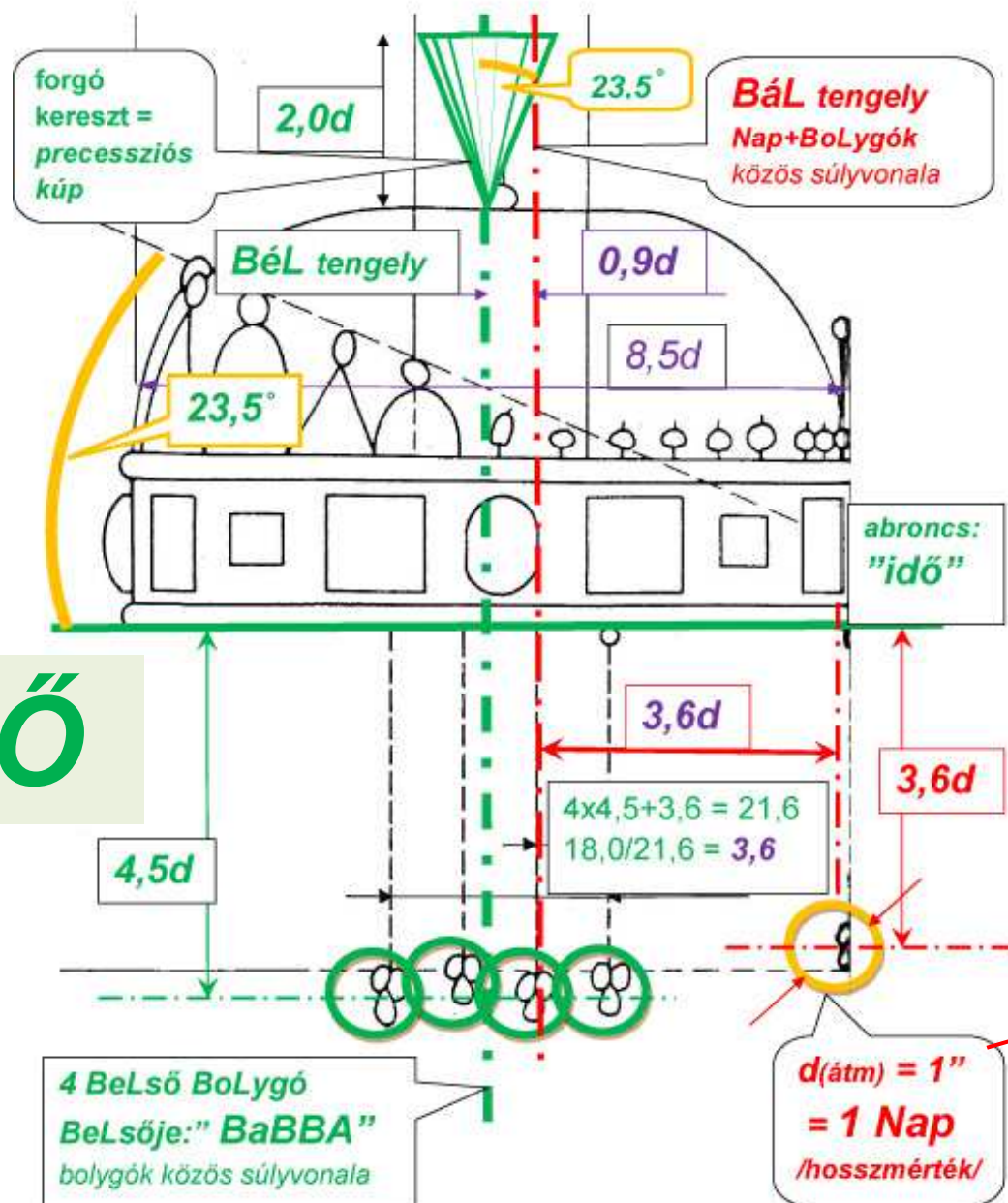

A hátsó csüngő hossza:
3,6 d ($d =$ a 3 levél közös átmérője)

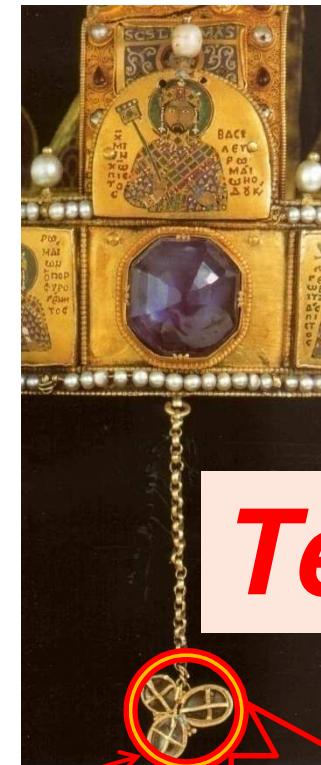

TÉR

Nap („BÁL”)
 d (átmérő) =
1 hüvelyk =
2,54 cm

4 **éL**ő (be**L**ső) bolygó (Merkur, Vénusz, Föld, Mars) --- Nap / **BáL**

BoLygók közös súlypontja (**FöLd**)

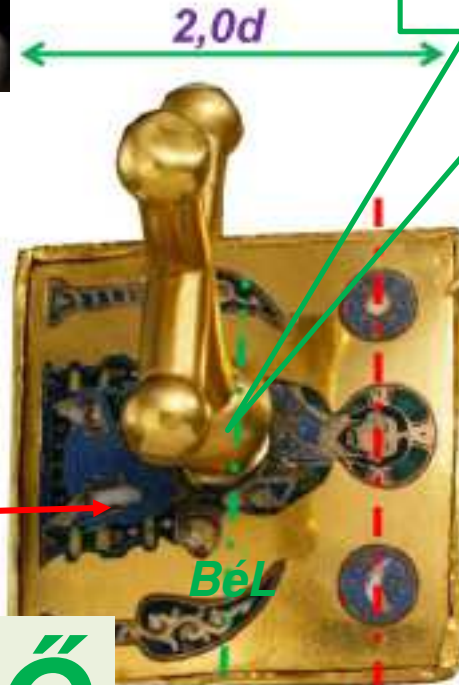
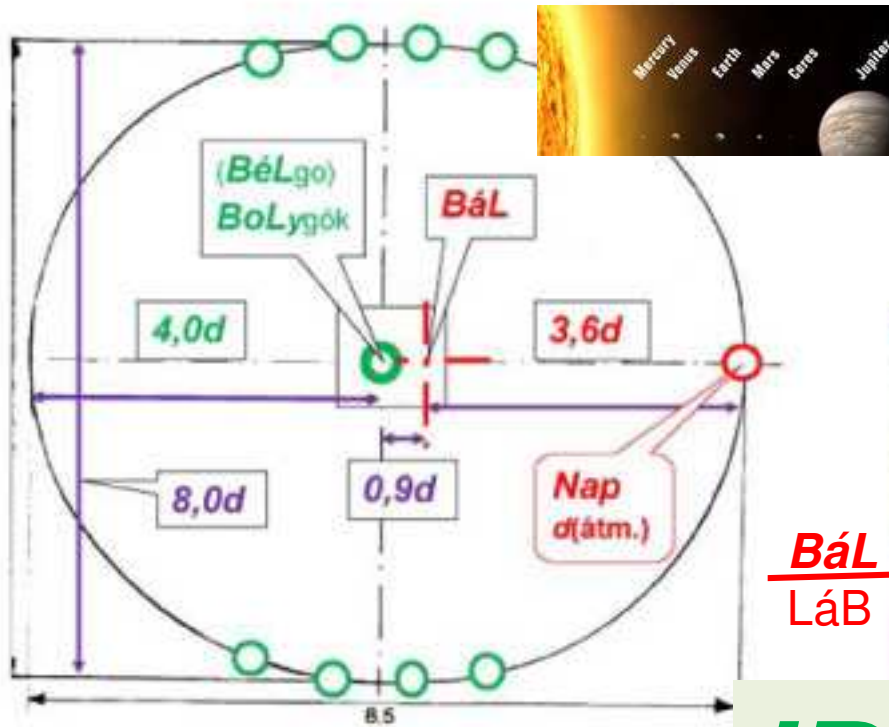

Nap/**BáL**

**TÉR-
IDŐ**

„**BéL**gók” =
BoLygók

IDŐ

(Szem, fül, kéz, láb) --- **Áll** „Nap-**BéL**ág” =
Nap**ViL**ág (B=V)

BéL és BáL közös tengelye

4 **féL** (páros) testrész: **éL**/mozog



Kör-kereszt AURA
IDŐ-TÉR egysége

A három részből álló Szent Korona (*abroncs*, *páNTok* és *párta*) három nyelvű is egyben !
 A harmadik nyelv a magyar !

Rovás jelekkel a „nem látható” dimenziók is megidézhetők !

iZ,

rovás

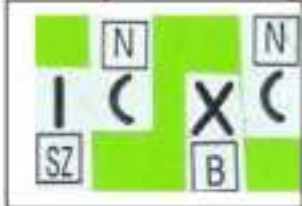

KöR,

Görög



Az „EGY”

TeN,

laTIN

megidézése:

- formai
- nyelvi
- analógiákkal

A TÉR (háromszög) és az IDŐ (körív) egy pontban találkozik, csuklósan iZesül.

fo:iSZ,

Számok

Kör-iS-TeN = „EGY”

A párta hossza 1 *láb* : 31,5 cm „iZ”

3./ Az EGY megszemélyesítése A Háromság jelképeit az EGY antropomorf megfelelőjével (**Jézussal**) szoros kapcsolatba hozva.

A Makrokozmoszban:

EGY

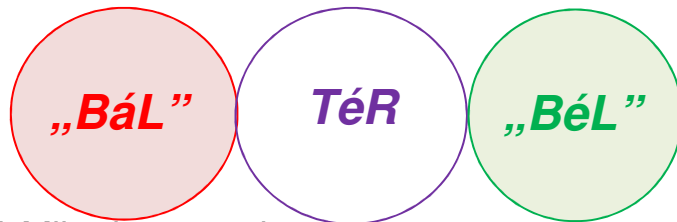

A Mikrokozmoszban:

EGY > „ATYA”

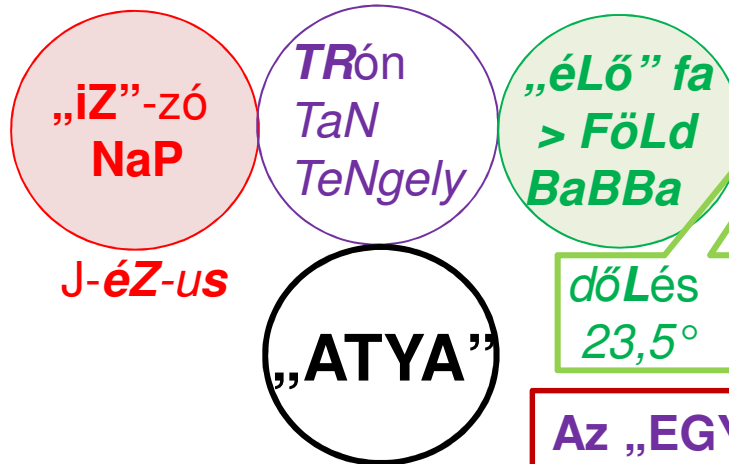

JéZus mondja: **ÉN** és az **ATYA** „**EGY**”-ek vagyunk

Az „EGY”
megszemélyesítése
oldalnézeti
világmodellen

A dicsfény:
„körkereszt”
A „TÉR” közepe:

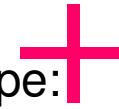

1./

=> EGY

Az „IDŐ”:

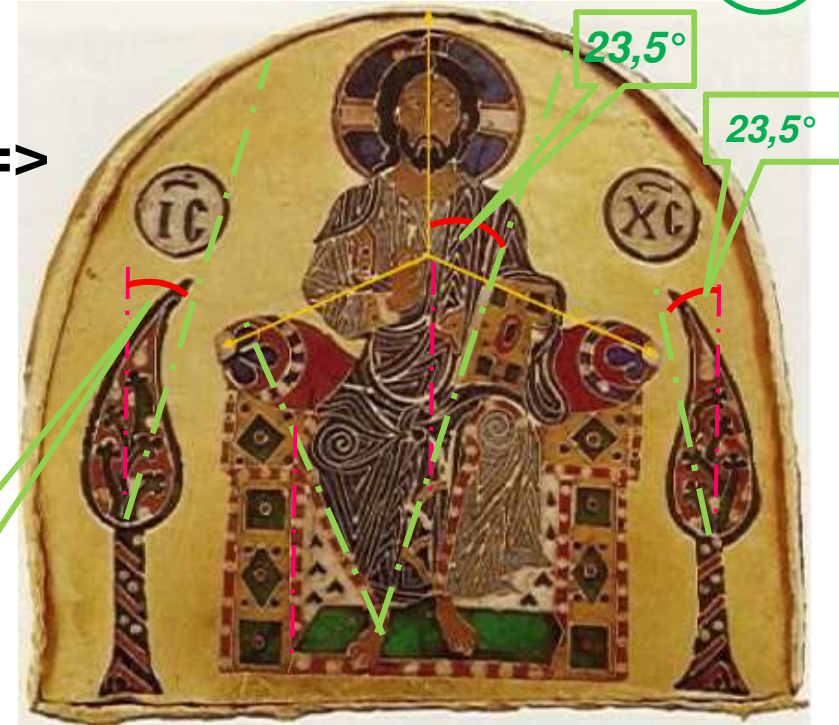

A képen ábrázolt személy **JéZus**,
/az **EGY** földi mása/: az „**ATYA**”
szerepkörében

2./

3./

Honnan származik az 1-es szám jele?

Az „EGY” megszemélyesítése

„TÉR” > TeN > TeNyér > „TéNy”



- 5. ujj : I (rovás „SZ”) „Szar”
- 4. ujj : C (rovás „N”) „Nap”
- 3. ujj : X (rovás „B”) „Bél/Belső”
- 2. ujj : X (rovás „B”)
- 1. ujj : C (rovás „N”) „Nap”

BÁL
„IC”

Minden poNT

INFORMÁCIÓT rejt!
TeNyér



3./

1 = EGY

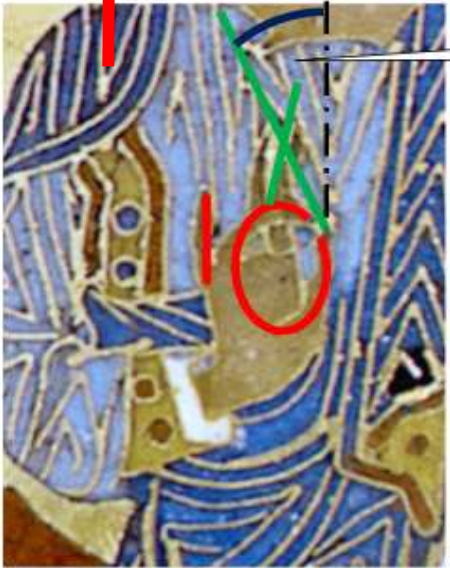

23,5°

„BaB Ba”

D

3,6 D

BÉL
„X(X)C”

BÁL (> Nap)
BÉL jének
(Föld) /B>F/
Belsője=>
BaBBa

Jézus



IC-XC

Szar – Nap (Nap forgástengelye) – Belső-Bél-Nap (a Nap-Bél : a Föld Belsője , azaz forgástengelye) 23,5°-ot zár be.

olvasata : Jézus-Mária!

Mária



A Mikrokozmoszban (a *Naprendszerben*) a **TRón** jelöli a **TÉR/Ekliptika** középpontját, az **1. és 2.** gyújtópont között félúton. A Makrokozmoszhoz hasonlóan az **ATYA** helyét is a középpontban (esetünkben az *Ekliptika középpontjában*) kell feltételezzük.

EGY > "ATYA"

feltalálási helye



TRón

1. és 2. a két gyújtópont az ellipszis hosszTeNgelyén

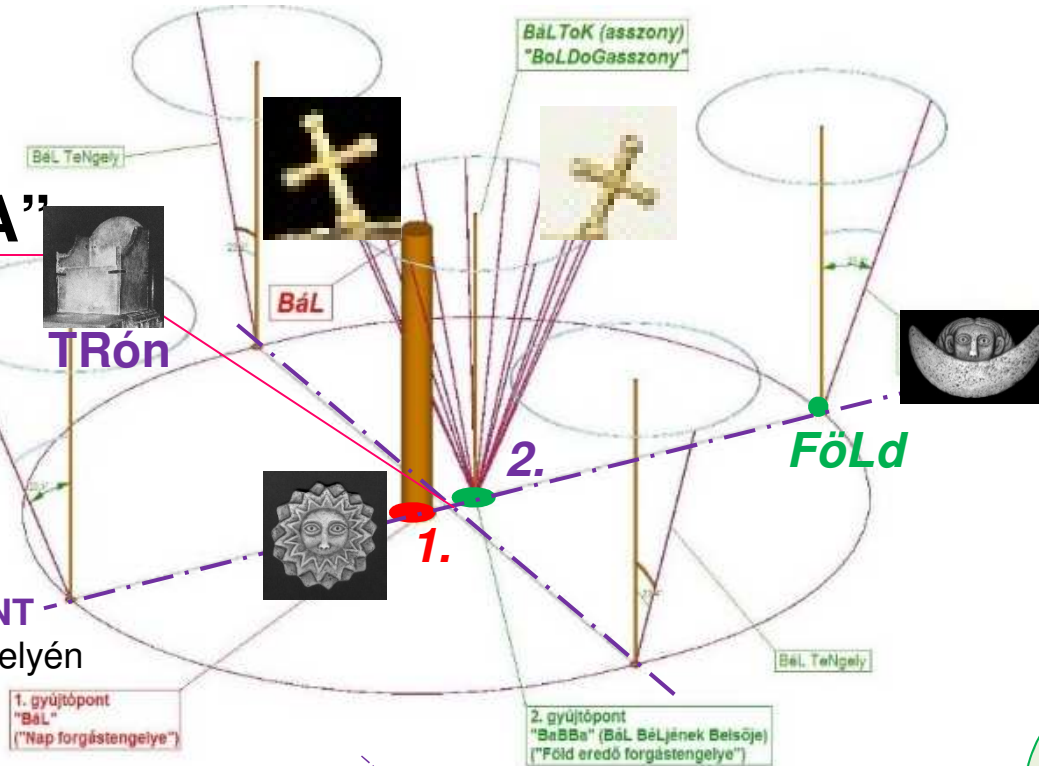

1. „iZ”-zó
NaP
JéZuS

2. **TaN**
TeNgely
a bolygók
közös
súlypoNTja: Mennysország

„éLő” fa
> **FöLd**
BaBBa

3./ Az EGY megszemélyesítése A Háromság jelképeit az EGY antropomorf megfelelőjével (*Jézussal!*) szoros kapcsolatba hozva.

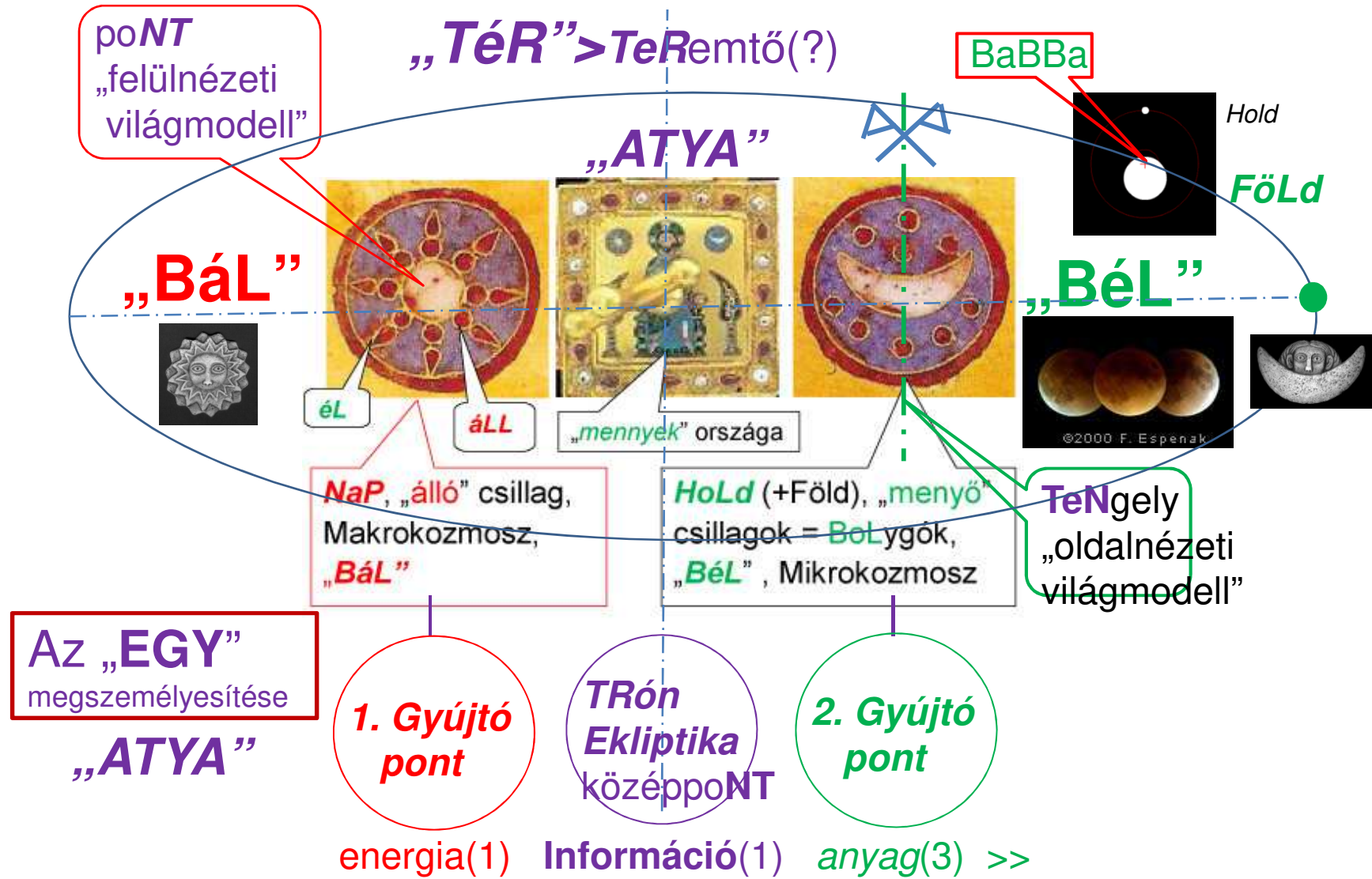

Az „EGY” megszemélyesítése

„ATYA”

Összesen: 5 dimenzió

3./ Az EGY megszemélyesítése A Háromság jelképeit az EGY antropomorf megfelelőjével (*Máriával!*) szoros kapcsolatba hozva.

A Khakhuli triptichon Mária képe a koronához illő kompozíció. Az eredeti kép ilyen lehetett. /Csomor Lajos/

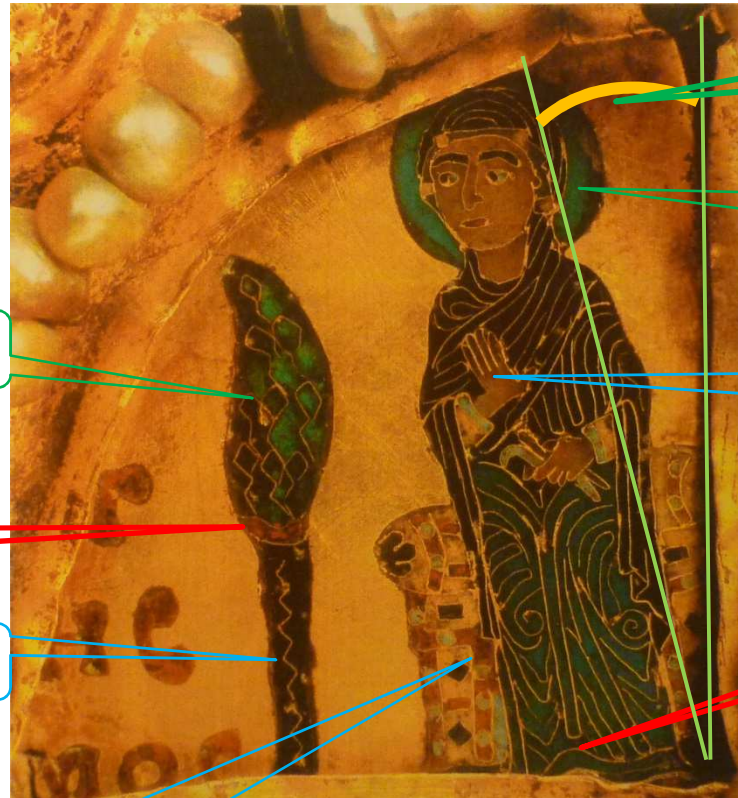

Dőlésszög:
< 23,5°

KöR, nőalak
FöLd, BaBBa

„TeN”
TeNyér

„BéL” (levéL)

„BáL” (áG)

„BáL” (áLL!)

„TÉR” (TÖRzs)

„TÉR” (TRón)

A zománcképen az **EGY**et fogalmazták meg Mária képében!

„BáL”
(áG),
„áLL”

„TÉR”
(TRón)
„TeN”
TeNyér

„BéL”
BaBBa

=> „**EGY**”

3./ Az EGY megszemélyesítése A Háromság jelképeit az **EGY** antropomorf megfelelőjével (*egy Nőalakkal!*) szoros kapcsolatba hozva. **ATYA** helyett (isten)**ANYA!** Ez még nem jelent Matriarchátust!

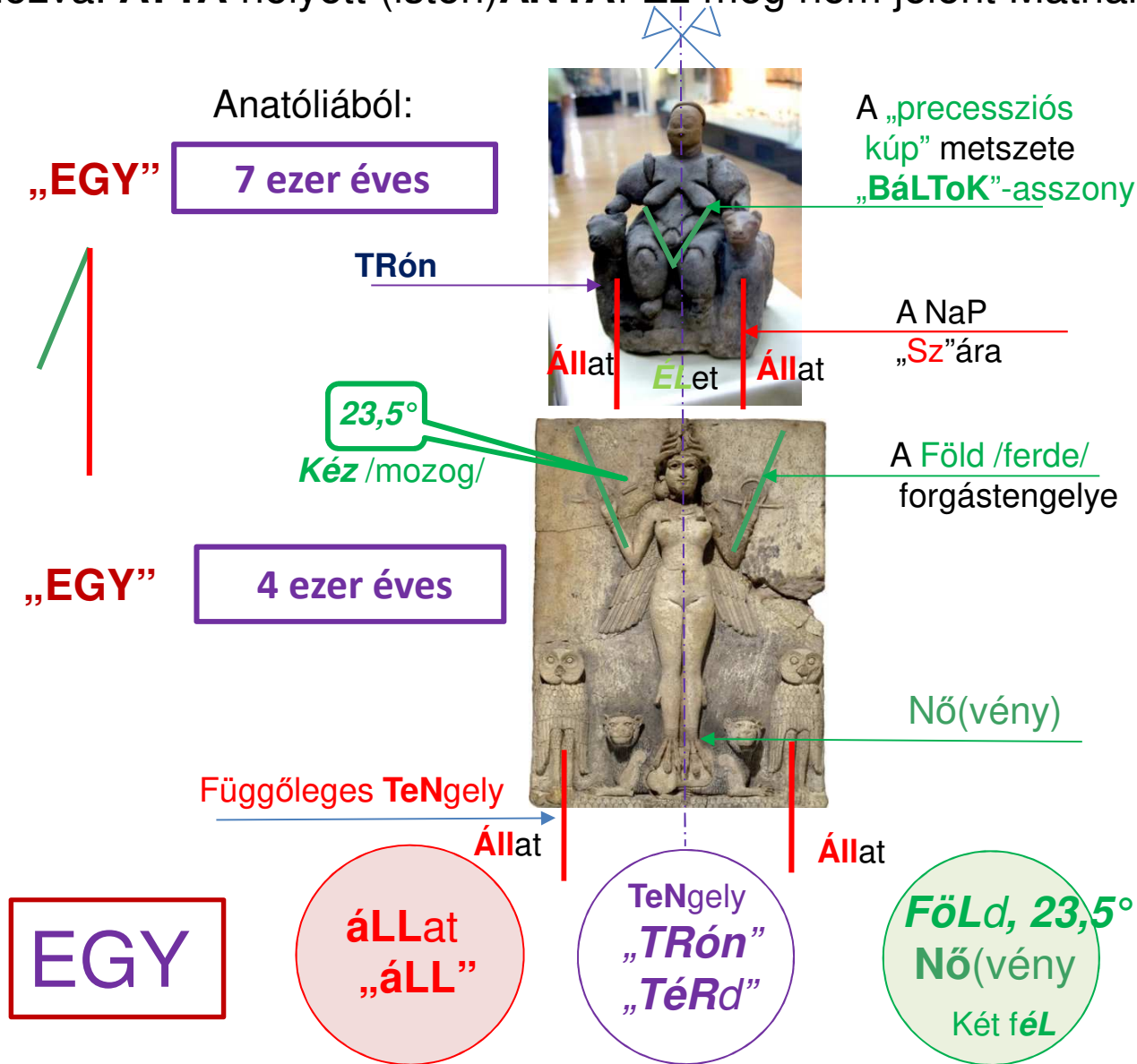

4./ A Háromság megszemélyesítése (Elrendezésük a megjelenítés során az elválaszthatatlan EGYségüket hangsúlyozza.)

Az eredeti képlet:
/vesd össze: Szent Korona/

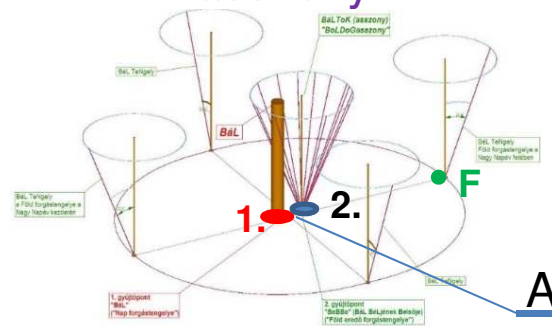
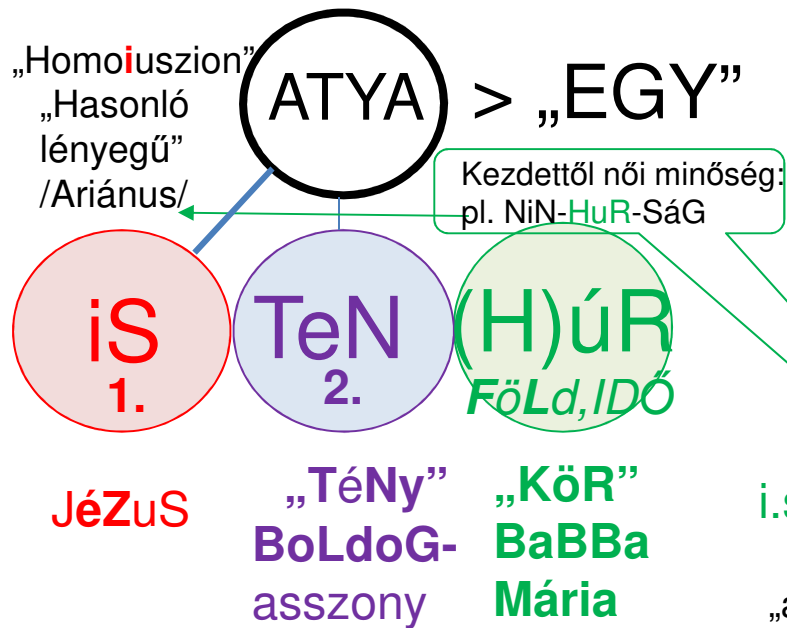

ATYA = úR-iS-TeN

Génkezelt háromságok...
Zsidókeresztény szentháromság

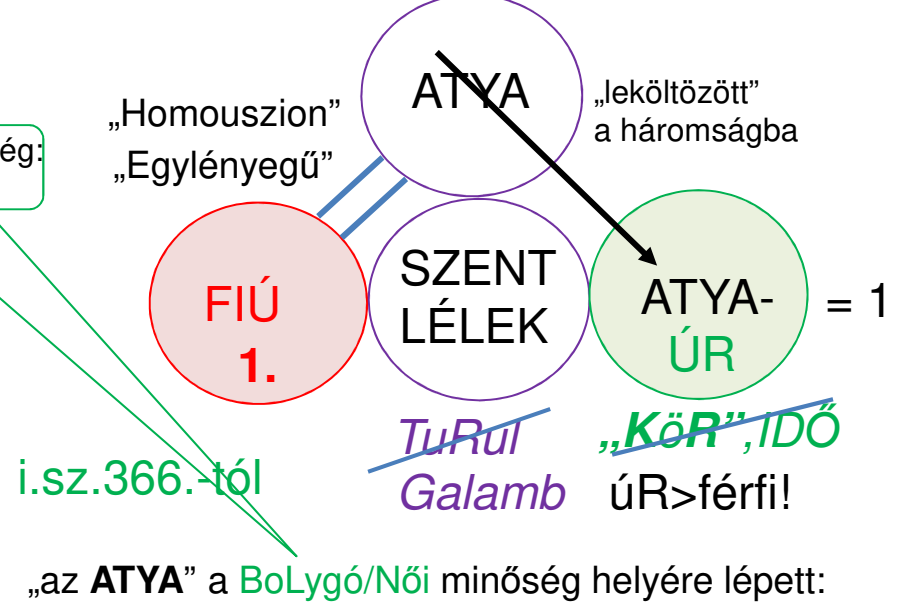

ATYA-úr = iS-TeN

A földi idő már nem „KöRkörös” hanem *lineáris!*

ATYA/úr = iS-TeN !

„Hol lakik az Úr-iS-TeN?”

„Kizökkent az IDŐ!”

5./ Lehetséges **részleges megszemélyesítés** is! Például 2 személy (Szent Márton és a koldus) + utalás kozmikus szerepük szerinti kapcsolat jellemzőire („**BáL**”, „**TéR**”, „**BéL**”).

A **kolduS** (másnap **áLma** szerint) nem volt más, mint **JézuS**



Szent **MárToN**, **TouRs** püspöke **KaRd**jával **féL**be vágta köntösét és egy **kolduS**nak adta.

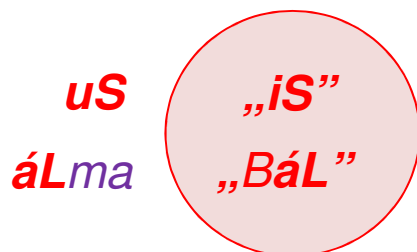

5./



2 **féL** > „**EGY**”

Az „**EGY**” megszemélyesítése:
kold**S**, Már**ToN**+ egy fe**HéR** ló

„**KöR**” + „**iS**” + **TeN** > „**EGY**”
„**BéL**” + „**BáL**” + **TéR** > „**EGY**”

Tegyétek ezt az én emlékezetemre...



A Sakkjáték a Naprendszer (közvetve az „EGY”) törvényszerűségeit bemutató oktatóprogram!

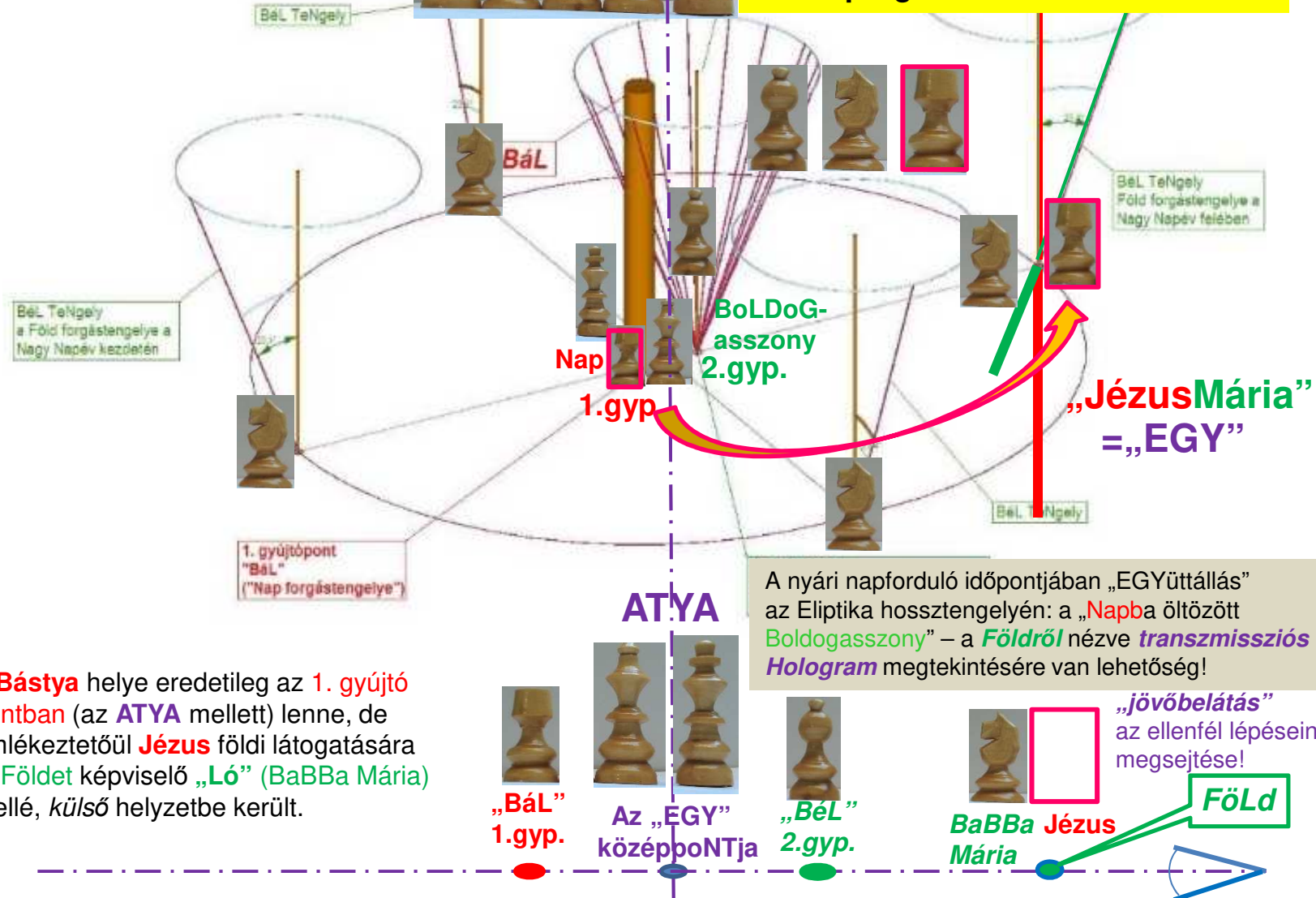

A **Bástya** helye eredetileg az 1. gyújtó pontban (az **ATYA** mellett) lenne, de emlékeztetőül **Jézus** földi látogatására a **Földet** képviselő „**Ló**” (BaBBa Mária) mellé, *külső* helyzetbe került.

A nyári napforduló időpontjában „EGYüttállás” az Elliptika hossz tengelyén: a „**Nap**ba öltözött **Boldogasszony**” – a **Földről** nézve **transzmissziós Hologram** megtekintésére van lehetőség!

„**jövöbelátás**” az ellenfél lépéseinek megsejtése!

„**BáL**”
1.gyp.

Az „**EGY**”
középpONTja

„**BéL**”
2.gyp.

BaBBa Jézus Mária

FÖLd

A Mikrokozmoszban (a *Naprendszerben*) a **TRón** jelöli a **TÉR/Ekliptika** középpontját, az **1. és 2.** gyűjtőpont között félúton. A Makrokozmoszhoz hasonlóan az **ATYA** helyét is a középpontban (esetünkben az *Ekliptika középpontjában*) kell feltételezzük.

EGY > "ATYA"

feltalálási helye

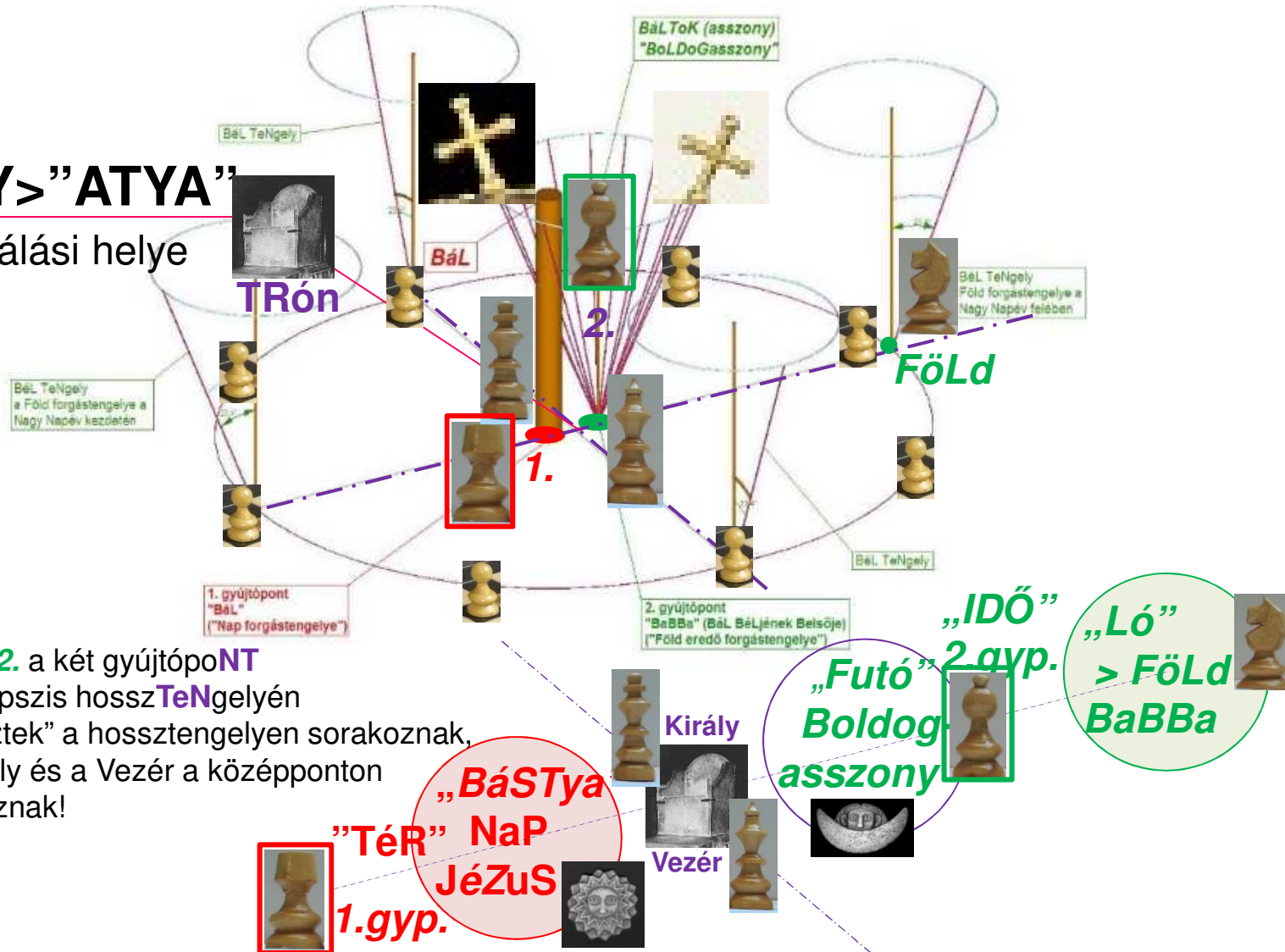

1. és 2. a két gyűjtőponT az ellipszis hosszTeNgelyén
A „tiszték” a hossz tengelyen sorakoznak, a Király és a Vezér a középponton osztoznak!

„**BáSTya**”
„**TÉR**” **NaP**
JéZuS
1.gyp.

„**IDŐ**”
2.gyp.
„**Futó**” **Boldog asszony**
„**Ló**”
> **FöLd**
BaBBa

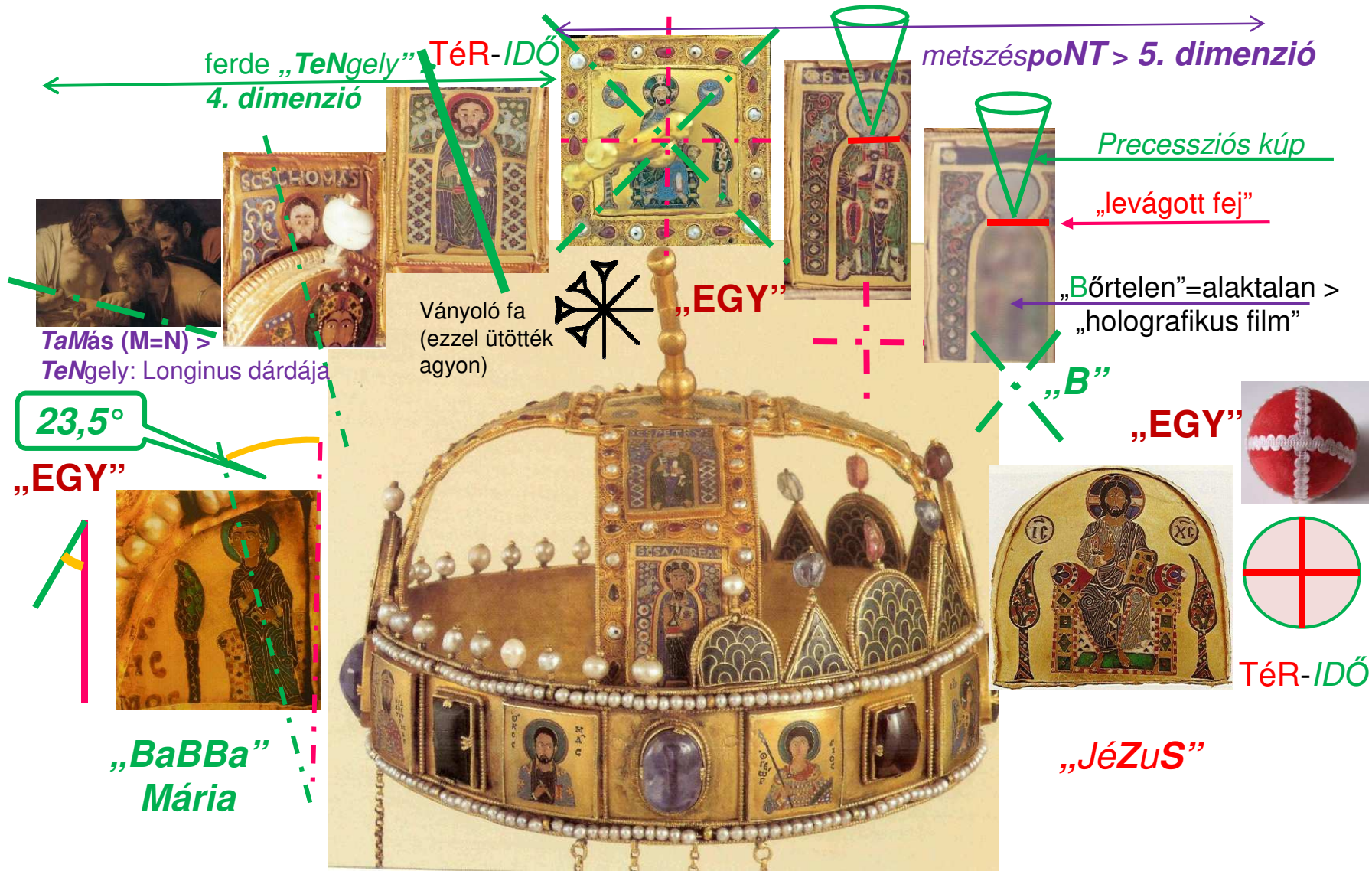

Szűz Mária

Szent Jakab

KeReSZTelő Szent János

JéZuS

Szent TaMás

TeRemtő ATYA

Szent Bertalan

„BaBba”

„TeNgely”

(TÉR) középponT

„BáL”

„BéL”

„iS”

> „EGY”

TRón, BáL

1.páNT (Ekliptika hosszTeNgely) elemzése/1



Test-VÉR-TaNu

TeRemtő?

(Ekliptika hosszTeNgely)

Test-TaNu

VÉR-TaNu

VÉR-TaNu

I átfúrt GyöNGy /
„TeNgely”

Szín-viSZ (VÉR)
„JéZuS” („iS, iSZ”)

„BaBba” Mária
a Föld-Hold közös
forgásTeNgelye



TaNító a TaNkönyvvel

TaNítványok:

Szűz Mária Szent Jakab KeReSZTelő Szent János JéZuS
Szent TaMás TeRemtő ATYA Szent Bertalan

„BaBba” „TeNgely” (TÉR) TaNító „BÉL” „BÉL” „iS” > „EGY”

középponT

1.páNT : „Test”-”Vér”-”TaNu”

1.páNT (Ekliptika hosszTeNgely) elemzése/2

A sakk a fehér hunok találmánya

/Radzsasztán, V. század/ /Barcza Gedeon/

A **Bástya** helye eredetileg az **1. gyújtó pontban** (az **ATYA** mellett) lenne, de **emlékeztetőül Jézus földi látogatására** a **Földet** képviselő „**LÓ**” (BaBBa Mária) mellé, **külső helyzetbe került.**

A nyári napforduló időpontjában a **jövőbe** láthatunk, a sakkban az is elég, hogyha az **ellenfél lépéseit** látjuk előre!

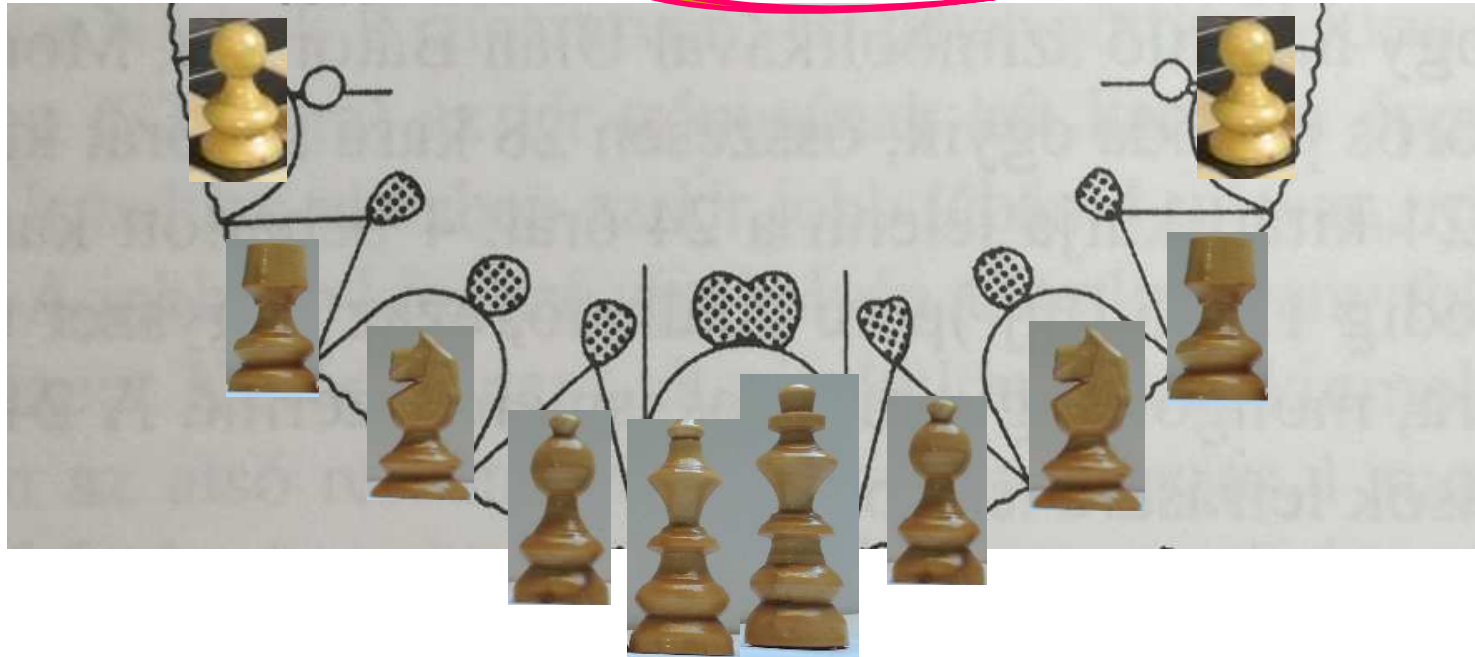
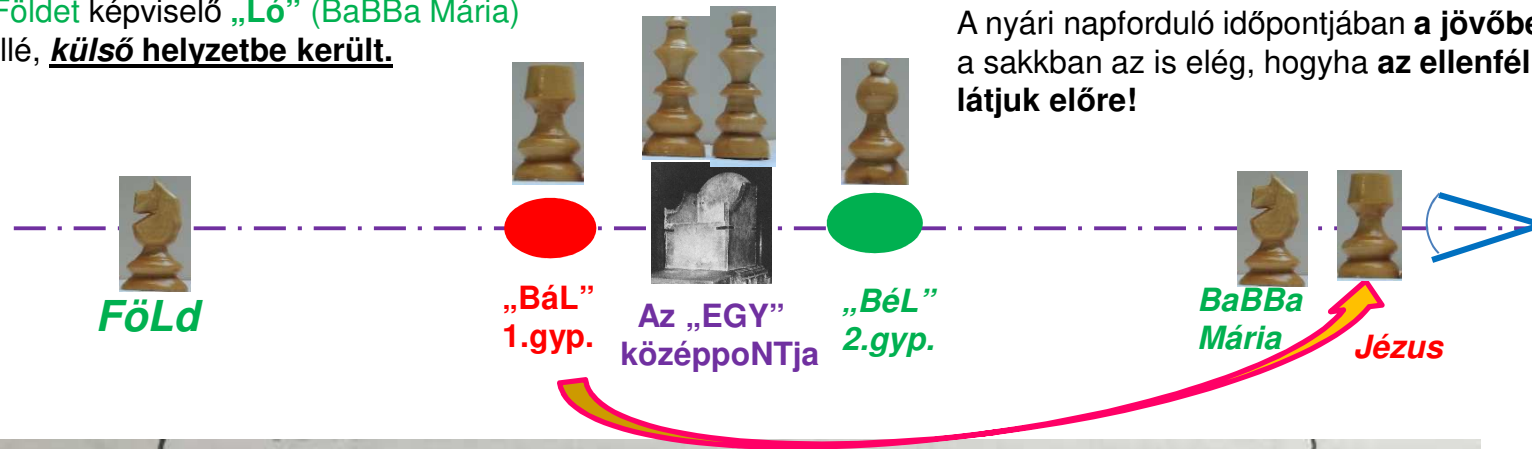

„**SzeNT HáRomság**”

/újratöltve/

KERECSEN FÉSZEK 2020.03.01.

Köszönöm a
megtisztelő figyelmüket !

Berényi

László

Géza

nevű **EGY**én

<http://koristen.hu>